

HERITAGE

BUILT TO LAST™
CONÇU POUR DURER™



ELECTRIC FOOD CHOPPER HACHOIR ÉLECTRIQUE

**INSTRUCTIONS FOR USE AND CARE
INSTRUCTIONS POUR L'USAGE ET L'ENTRETIEN**

**P.2
P.8**

General description

1. Lid
2. Silicone ring
3. Food scraper
4. Upper blade
5. Lower blade
6. Bowl
7. Safety interlock
8. Control buttons
9. Base
10. Cord storage

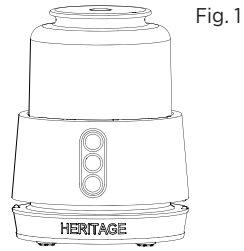

Fig. 1

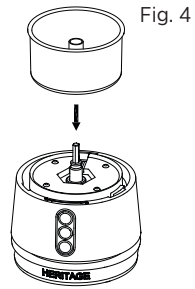

Fig. 4

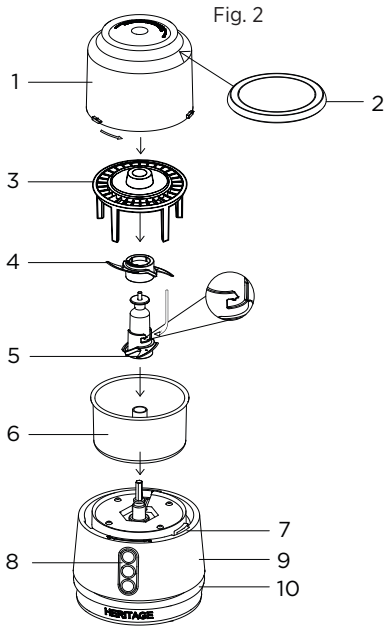

Fig. 2

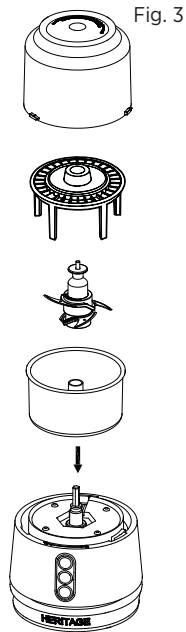

Fig. 3

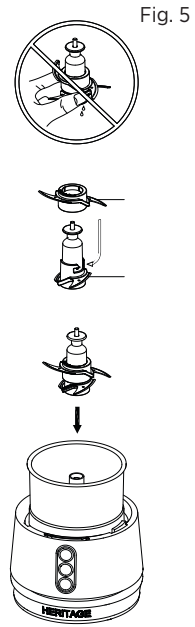

Fig. 5

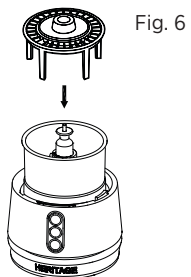

Fig. 6

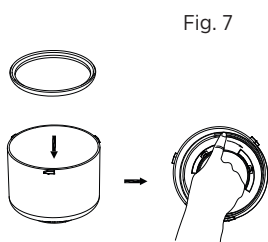

Fig. 7

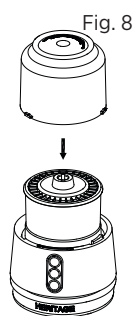

Fig. 8

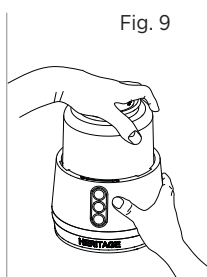

Fig. 9

OPERATING AND SAFETY INSTRUCTIONS

Item no.	Voltage (V)	Wattage (W)	Frequency (Hz)
023220	120	400	60

IMPORTANT SAFEGUARDS

READ THE BELOW INSTRUCTIONS BEFORE USE

WARNING: To reduce the risk of fire, electrical shock, serious personal injury and/or property damage:

1. To protect against electric shock, do not immerse, power cord, plug or product in water or expose to other liquids.
2. Keep the appliance out of the reach of children and pets. This product is not intended for use by children. Close adult supervision is necessary when any appliance is used near children. Do not leave the product unattended while it is in use.
3. Do not operate the product if it has a damaged power cord or plug, or after the appliance malfunctions or has been damaged in any manner. Do not attempt to examine or repair this product yourself. Please call the customer service number provided in this user manual.
4. Always unplug the appliance from the electrical outlet when not in use, before changing parts, cleaning or moving the appliance. To disconnect, switch control to OFF "O." Pull directly on the plug – do not pull on the power cord.
5. Do not plug or unplug the product into/from the electrical outlet with a wet hand.
6. Connect the power plug to an easily accessible outlet so that the appliance can be unplugged immediately in the event of an emergency.
7. Do not use attachments not recommended or not sold by the product manufacturer.
8. Do not use with programmable devices.
9. This product is intended for indoor, non-commercial use. Do not use outdoors or for any other purpose.
10. Do not use appliance for anything other than its intended use.
11. Do not allow the power cord to hang (e.g., over the edge of a table or counter) or touch hot surfaces.
12. Do not place the product on or near a hot gas or electric burner, or in heated oven or microwave oven.
13. Always use the chopper on a flat, level, stable surface. Do not move the chopper while it is in use.
14. The blades are sharp, must handle with care.
15. **Make sure the blade and the bowl are securely placed before locking the lid into the base.**
16. **Do not attempt to remove the bowl from the base while in use.**

17. **Do not operate the appliance for more than 2 minutes continuously. Allow the appliance to rest between each use.**
18. Do not operate the chopper if empty.
19. Do not operate with hot food, always allow food to cool down.
20. To avoid injuries, do not place the blade assembly directly on the motorized base. Always place the cup and blade assembly onto the motorized base.

SAVE THESE INSTRUCTIONS FOR FUTURE REFERENCE

POLARIZED PLUG: This appliance is equipped with a polarized plug (one blade is wider than the other). As a safety feature to reduce the risk of electrical shock, this plug is intended to fit in a polarized outlet only one way. If the plug does not fit fully in the outlet, reverse the plug. If it still does not fit, contact a qualified electrician. Do not attempt to defeat this feature or modify the plug in any way. If the plug fits loosely into the AC outlet or if the AC outlet feels warm, do not use that outlet.

SPECIAL INSTRUCTIONS: A short power supply cord is provided to reduce the risk of becoming entangled in or tripping over a longer cord.

AN EXTENSION CORD MAY BE USED IF CARE IS EXERCISED IN THEIR USE:

- Minimize the risk of overheating by using the shortest UL or ETL listed cord possible.
- The marked electrical rating must be at least as great as that of the product.
- Never use a single extension cord to operate more than one appliance.
- Arrange the longer cord so that it will not drape over a countertop or tabletop where it can be tripped over, snagged, or pulled on unintentionally (especially by children).
- DO NOT alter the plug. DO NOT attempt to defeat the safety purpose of the polarized plug.

BEFORE FIRST USE

WARNING: Blades are sharp, handle with care. Do not plug the appliance into an electrical outlet before it's ready to be used.

NOTE: Remove all parts & accessories and dispose of packaging.

1. Unscrew the lid from the base and carefully remove the silicone gasket. (P.2 Fig.2.1)
2. Wash all removable parts & accessories in hot soapy water and dry thoroughly or place in the dishwasher.

NOTE: Do not immerse the motorized base or the power cord in water or any other liquids.

3. Wipe the motorized base with a damp cloth and dry thoroughly.
4. Insert the gasket back into the groove of the lid. Ensure the gasket is securely in place by pressing all around. (P.2 Fig.7)

TIPS AND RECOMMENDATIONS

NOTE: For best results read the following tips:

- Do not fill the bowl too much.
- Do not attempt to chop firm food such as grind meat or mix dough.
- Do not process hot food or liquids.
- Cut fruits and vegetables into small pieces.
- Place ingredients in the following order: Liquids, frozen ingredients, fresh ingredients.
- If the blade stops spinning, unplug the appliance immediately. Mix the food in the bowl. If the blade is still obstructed add some liquid or reduce the solid food.

SPEED CONTROL

- Use the PULSE control to crush food into small pieces. Soft press on the O/P button to PULSE. Then use the LOW speed "I" or HIGH speed "II" to obtain the desired consistency.
- Use the PULSE control to grind coffee beans, nuts and whole spices.
- Use LOW "I" control to obtain a thick, chunky texture.
- Use HIGH "II" control for a creamy, smooth texture.

BLADES

The blade has 2 parts, a lower and an upper part.

- Use only the lower part (2 blades) for coarse chopping.
- Use the lower part and upper part (4 blades) for fine chopping and pureeing.

NOTE: Use 4 blades to have a faster result.

BLADE ASSEMBLY

WARNING: The blades are sharp, please handle with care.

The upper blades can be detached from the lower blades, for all kinds of chopping needs. (P.2 Fig.5)

1. Align the two parts and turn according to the locking symbol.
2. Lock the upper part in place by pulling the part up and turning in the other direction. (P.2 Fig.5)

TO USE

1. Put the desired blade (2 or 4 blades) in the bowl. (P.2 Fig.3)
2. Put the desired ingredients in the bowl.

NOTE: Cut the fruits/vegetables into small pieces.

3. Place the food scraper in the bowl. (P.2 Fig.6)
4. Place the lid on the base and lock the lid by following the symbol on the base. Make sure the lid is securely locked before operating. (P.2 Fig.8 and Fig.9)

CAUTION: The appliance has a locking mechanism that prevents the appliance from operating or blade from turning if the lid is not securely attached to the base.

5. Plug the appliance into a standard 120-volt AC electrical outlet.
6. Select the desired speed control. Make a soft press on the O/P button to PULSE for short bursts. For continuous chopping, select the LOW speed "I" or HIGH speed "II".

WARNING: Do not operate the appliance for more than two minutes continuously.

7. Use the food scraper when the appliance is chopping to make sure no food sticks to the walls of the bowl.
8. If using the "I" speed, press the "I" button to turn off the motor. If using the "II" speed, press the "II" button to turn off the motor. Unplug from electrical outlet when done chopping.
9. Remove the lid from the motorized base.
10. Pour the mixture in a bowl or use it as you want in your recipe.
11. Clean parts and accessories immediately after each use.

CLEANING AND CARE

WARNING: Ensure the appliance is unplugged from the electrical outlet and the blade has stopped turning before handling or cleaning the appliance.

1. Disassemble all parts & accessories.

NOTE: Remove the silicone gasket only if necessary.

2. Wash in hot, soapy water or place in the dishwasher. Wash after each use.

NOTE: Do not place the motorized base or cord in a dishwasher

3. Dry all the parts & accessories thoroughly.
4. Wipe the motorized base with a soft, damp cloth and dry thoroughly.
5. Reassemble the chopper for compact storage. Ensure the silicone gasket is properly in place.
6. For safe storage, always store the blades with the bowl.

WARNING: Blades are sharp handle with care while cleaning. Use a brush to clean the blades to avoid injuries. Do not touch blades with bare hands.

WARRANTY

1-YEAR LIMITED WARRANTY.

This warranty covers any defects in materials and workmanship for a period of one (1) year from the date of the original purchase. Please retain your original receipt as a proof of the purchase date. Any complaints must be registered within the warranty period. The product will be repaired, replaced (parts including blades or entire appliance) or refunded at our sole discretion. Shipping charges may apply.

This warranty does not cover normal wear of parts or damage resulting from any of the following:

Negligent use or misuse of the product including failure to clean the product regularly, use for commercial purposes, accident, use on improper voltage or current, and use contrary to the operating instructions, disassembly, repair or alteration by anyone other than a STARFRIT authorized service agent.

Stains, discoloration and minor scratches on the inside and outside of the utensil constitute normal use, do not affect performance, and are not covered by this warranty.

Decisions as to the cause of damage are the responsibility of HERITAGE. All decisions will be final.



Description

1. Couverture
2. Joint en silicone
3. Grattoir rotatif
4. Lame supérieure
5. Lame inférieure
6. Bol
7. Mécanisme de sécurité
8. Boutons de commande
9. Base
10. Rangement du cordon

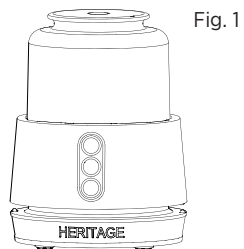

Fig. 1

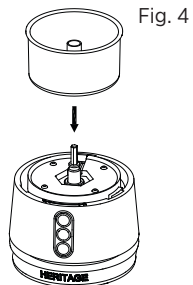

Fig. 4

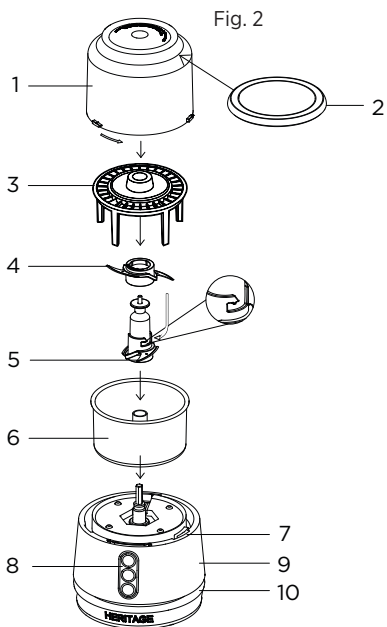

Fig. 2

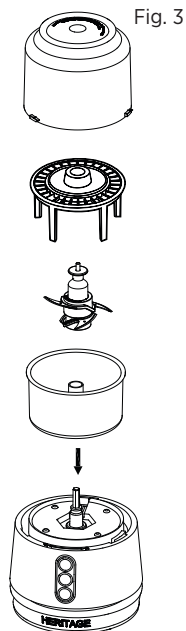

Fig. 3

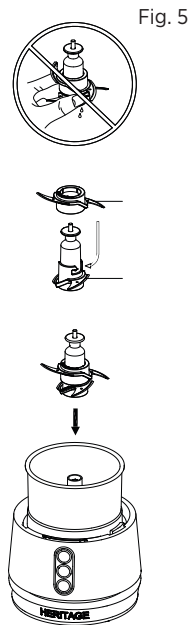

Fig. 5

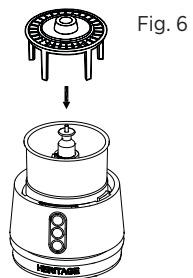

Fig. 6

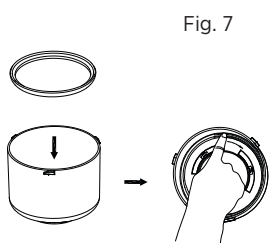

Fig. 7

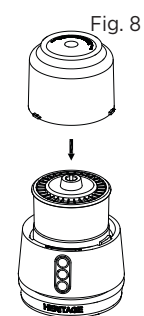

Fig. 8

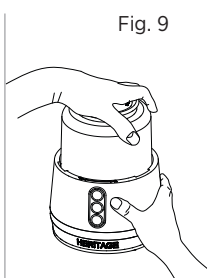

Fig. 9

INSTRUCTIONS DE FONCTIONNEMENT ET DE SÉCURITÉ

No. de l'article	Tension (V)	Puissance (W)	Fréquence (Hz)
023220	120	400	60

DIRECTIVES IMPORTANTES

LIRE LES INSTRUCTIONS CI-DESSOUS AVANT D'UTILISER L'APPAREIL

ATTENTION : Veuillez respecter les consignes suivantes pour réduire les risques d'incendie, de décharges électriques, de blessures corporelles sérieuses et de dommages matériels :

1. Pour assurer une protection contre les décharges électriques, ne pas immerger le cordon d'alimentation, la fiche ou l'appareil dans l'eau ou dans tout autre liquide.
2. Garder l'appareil hors de la portée des enfants ou d'animaux domestiques. La surveillance d'un adulte est nécessaire lorsque l'appareil est en fonction en présence d'un enfant. Ne pas laisser l'appareil sans surveillance lorsqu'il est en fonction.
3. Ne pas utiliser l'appareil si le cordon électrique ou la prise électrique sont endommagés, si l'appareil a subi une quelconque défaillance ou s'il a été endommagé. Ne pas tenter de réparer l'appareil. Communiquez plutôt avec le service à la clientèle en composant le numéro de téléphone fourni dans ce guide.
4. Toujours débrancher l'appareil lorsqu'il n'est pas en fonction ou avant de changer un accessoire, de le nettoyer ou de le bouger. Pour enlever le courant, ajuster le bouton de contrôle à off «O». Toujours tirer sur la prise et non sur le cordon d'alimentation.
5. Ne jamais brancher ou débrancher l'appareil de la prise d'alimentation lorsque vous avez les mains mouillées.
6. Brancher la fiche d'alimentation dans une prise électrique facilement accessible de sorte que l'appareil pourra être rapidement débranché en cas d'urgence.
7. Ne pas faire usage d'accessoires non recommandés ou non vendus par le fabricant avec cet appareil.
8. Ne pas utiliser cet appareil avec une minuterie programmable.
9. Ce produit a été conçu pour un usage domestique uniquement et à des fins non commerciales. Ne pas utiliser l'appareil à l'extérieur et à toute autre fin.
10. Ne jamais utiliser l'appareil à des fins autres que celles pour lesquelles il a été conçu.
11. Ne pas laisser le cordon d'alimentation pendre (par exemple d'une table ou d'un comptoir) ou entrer en contact avec des surfaces chaudes.
12. Ne pas placer l'appareil à proximité ou sur un brûleur au gaz ou électrique, dans un four chaud ou à l'intérieur d'un four micro-ondes.
13. Toujours utiliser le hachoir électrique sur une surface plane et stable. Ne pas déplacer le hachoir lorsqu'il est en fonction.
14. Les lames sont tranchantes, manipuler avec soin.

15. **S'assurer que la lame et le bol sont installés correctement avant de verrouiller le couvercle sur la base.**
16. **Ne pas tenter de retirer le bol de sa base quand le hachoir est en fonction.**
17. **Ne pas faire fonctionner l'appareil pour plus de 2 minutes en continu. Laisser l'appareil reposer entre chaque utilisation.**
18. Ne pas faire fonctionner le hachoir s'il est vide.
19. Ne pas utiliser d'aliments chauds. Toujours laisser refroidir les aliments avant d'utiliser le hachoir.
20. Pour éviter les blessures, ne jamais tenter de fixer la lame directement sur la base motorisée. Toujours placer l'assemblage du contenant et de la lame sur la base motorisée.

VEUILLEZ CONSERVER CES INSTRUCTIONS POUR RÉFÉRENCE

FICHE POLARISÉE : Cet appareil est doté d'une fiche polarisée (une lame est plus large que l'autre). Par mesure de sécurité, pour réduire les risques de décharges électriques, cette fiche s'enfonce dans la prise électrique polarisée que d'une seule façon. Si la fiche ne pénètre pas au complet dans la prise, inversez-la. Si elle ne s'enfonce toujours pas, communiquez avec un électricien qualifié. Ne jamais modifier la conformation de la fiche. Si la prise pénètre dans la prise de courant avec beaucoup de jeu ou si la prise vous semble chaude, n'utilisez pas cette prise.

RECOMMANDATIONS PARTICULIÈRES : Un cordon d'alimentation court est fourni afin de réduire les risques de vous emmêler ou de trébucher sur un cordon d'alimentation plus long.

UNE RALLONGE ÉLECTRIQUE PEUT ÊTRE UTILISÉE SI SON UTILISATION EST FAITE AVEC PRÉCAUTIONS :

- Pour réduire le risque de surchauffe, utiliser les rallonges les plus courtes homologuées UL ou ETL.
- La puissance électrique indiquée sur la rallonge doit être au moins aussi élevée que la puissance de l'appareil.
- Ne jamais utiliser qu'une seule rallonge pour alimenter plusieurs appareils.
- Ne jamais laisser pendre une rallonge du bord d'un comptoir ou d'une table afin de prévenir les trébuchements, les accrochages ou d'éviter qu'un enfant tire sur la rallonge par accident.
- NE PAS modifier la fiche. NE PAS tenter de contourner le mécanisme de sécurité de la fiche polarisée.

AVANT LA PREMIÈRE UTILISATION

ATTENTION : Les lames sont tranchantes, manipuler avec soin. Ne pas brancher l'appareil dans une prise électrique avant qu'il soit prêt à être utilisé.

NOTE : Retirer l'appareil et les accessoires de l'emballage. Jetez l'emballage.

1. Dévisser le couvercle de la base et retirer avec précaution le joint en silicone. (P.8 Fig.2.1)
2. Laver les pièces amovibles et les accessoires dans une eau chaude savonneuse et sécher complètement ou mettre au lave-vaisselle.

NOTE : Ne pas immerger la base du moteur et le cordon d'alimentation dans de l'eau ou tout autre liquide.

3. Nettoyer la base du moteur avec un linge humide et sécher complètement.
4. Remettre le joint en silicone dans la rainure du couvercle. S'assurer que le joint en silicone est bien en place en pressant sur toute sa surface. (P.8 Fig.7)

CONSEILS ET RECOMMANDATIONS

NOTE : Pour de meilleurs résultats, suivre les conseils suivants :

- Ne pas trop remplir le bol.
- Ne pas tenter de hacher des aliments fermes tels que de la viande ou de mélanger de la pâte.
- Ne pas utiliser d'aliments ou des liquides chauds.
- Couper les fruits et les légumes en petits morceaux
- Insérer les aliments dans le hachoir selon l'ordre suivant : liquides, aliments congelés, aliments frais.
- Si la lame arrête de tourner, débrancher le hachoir immédiatement. Mélanger ensuite les aliments dans le bol. Si la lame ne fonctionne toujours pas, ajouter un peu de liquide ou réduire la quantité d'aliments solides.

CONTRÔLE DE VITESSE

Utiliser la fonction PULSE pour hacher les aliments en petits morceaux. Appuyer légèrement sur le bouton O/P pour de courtes impulsions.

- Utiliser la fonction PULSE pour mouder les grains de café, hacher les noix et les épices entières.
- Utiliser la vitesse LENTE «I» pour obtenir une texture épaisse et avec des morceaux.
- Utiliser la vitesse RAPIDE «II» pour obtenir une texture lisse et crémeuse.

LAMES

La lame centrale a deux sections, une lame inférieure (2 lames) et une lame supérieure (2 lames).

- Utiliser la lame inférieure (2 lames) pour hacher grossièrement.
- Utiliser la lame inférieure et la lame supérieure (4 lames) pour hacher finement ou mettre en purée.

NOTE : Utiliser les 4 lames pour hacher plus rapidement.

ASSEMBLAGE DES LAMES

ATTENTION : Les lames sont tranchantes, manipuler avec soin.

La lame supérieure est amovible et se sépare de la lame inférieure (P.8 Fig.5) pour tous types de coupe.

1. Aligner les deux parties ensemble en vous référant au symbole de verrouillage.
2. Verrouiller la partie supérieure en la soulevant et tourner dans la direction opposée. (P.8 Fig.5)

UTILISATION

1. Installer la lame choisie (2 ou 4 lames) à l'intérieur du bol. (P.8 Fig.3)
2. Mettre les ingrédients dans le bol.

NOTE : Couper les fruits ou légumes en petits morceaux.

3. Placer le grattoir rotatif dans le bol. (P.8 Fig.6)
4. Mettre le couvercle et le verrouiller en vous référant au symbole sur la base. S'assurer que le couvercle est bien verrouillé avant d'utiliser le hachoir. (P.8 Fig.8 et Fig.9)

ATTENTION : L'appareil est doté d'un mécanisme de sécurité qui l'empêche de fonctionner ou les lames de tourner si le couvercle n'est pas fixé correctement à la base.

5. Brancher le cordon d'alimentation dans une prise de courant standard de 120 V.
6. Choisir la vitesse appropriée. Appuyer légèrement sur le bouton 0/P pour de courtes impulsions. Pour hacher les aliments sans interruption, sélectionner la vitesse LENTE « I » ou RAPIDE « II ».

ATTENTION : Ne pas faire fonctionner l'appareil plus de deux minutes sans interruption.

7. Utiliser le grattoir rotatif pendant que l'appareil fonctionne assure qu'aucun aliment ne collera aux parois du bol.
8. Éteindre l'appareil en appuyant à nouveau sur la vitesse que vous aviez sélectionné; si vous aviez sélectionné "I", appuyer à nouveau sur "I" et si vous aviez sélectionné "II", appuyer à nouveau sur "II". Débrancher l'appareil quand vous avez terminé et retirer le couvercle de la base motorisée.
9. Verser le mélange dans un contenant ou pour la recette que vous suivez.
10. Nettoyer les pièces et accessoires après chaque utilisation.

NETTOYAGE ET ENTRETIEN

ATTENTION : S'assurer que le hachoir électrique est débranché et que la lame ne tourne plus avant de déplacer ou de nettoyer l'appareil

1. Retirer les pièces et accessoires.

NOTE : Retirer le joint en silicone seulement si nécessaire.

2. Laver dans une eau chaude savonneuse ou mettre au lave-vaisselle. Laver après chaque utilisation.

NOTE : Ne pas mettre la base motorisée et le cordon d'alimentation au lave-vaisselle.

3. Sécher toutes les pièces accessoires complètement.
4. Nettoyer la base motorisée avec un linge doux et humide et sécher complètement.
5. Pour un entreposage compact, réassembler le hachoir avec toutes les pièces et accessoires. S'assurer que le joint de silicone est bien en place.
6. Pour un entreposage sécuritaire, toujours placer les lames à l'intérieur du bol.

ATTENTION : Les lames sont tranchantes, manipuler avec soin. Utiliser une brosse pour nettoyer les lames pour éviter les blessures. Ne pas toucher les lames avec les doigts.

GARANTIE

GARANTIE LIMITÉE D'UN (1) AN.

La garantie couvre tous les défauts de matériaux et de fabrication pour une période d'un (1) an suivant l'achat. Conserver le reçu original comme preuve d'achat. Pour être acceptées, les réclamations doivent être présentées durant la période de la garantie. L'appareil sera réparé, remplacé (en tout ou les pièces qui comprennent les lames) ou remboursé à notre entière discrétion. Des frais d'expédition pourraient être exigés.

Cette garantie ne couvre pas les conséquences de l'usure normale des pièces ou les dommages dus à l'une ou l'autre des causes suivantes :

La négligence ou l'utilisation abusive de l'appareil, y compris à la suite d'un accident ou par l'omission de nettoyer l'appareil de façon régulière, par son utilisation à des fins commerciales ou lors d'un branchement de l'appareil sur un circuit de tension ou de voltage inapproprié, de même qu'en raison du non-respect du mode d'emploi ou à la suite du démontage, de la réparation ou de l'altération de l'appareil par quiconque autre qu'un représentant autorisé par STARFRIT.

Les taches, la décoloration et les égratignures mineures à l'intérieur et à l'extérieur de l'appareil font partie de ce que l'on considère comme une usure normale, elles n'affectent en rien la performance de l'appareil et ne sont pas couvertes par cette garantie.

La décision quant à la cause des dommages causés à l'appareil demeure la responsabilité de HERITAGE. Toutes les décisions sont finales.



SUBSCRIBE TO THE NEWSLETTER
TO LEARN MORE ABOUT OUR PROMOTIONS!

www. Starfrit.com

INSCRIVEZ-VOUS À L'INFOLETTRE
POUR CONNAÎTRE NOS PROMOTIONS !



www.facebook.com/starfrit

FOR HOUSEHOLD USE ONLY
POUR UN USAGE DOMESTIQUE SEULEMENT