

HERITAGE

THE ROCK

BUILT TO LAST™
CONÇU POUR DURER™



PANINI GRILL PRESSE-PANINI PRENSA-PANINI

**INSTRUCTIONS FOR USE AND CARE
INSTRUCTIONS POUR L'USAGE ET L'ENTRETIEN
INSTRUCCIONES DE USO Y CUIDADO**

**P.2
P.8
P.14**

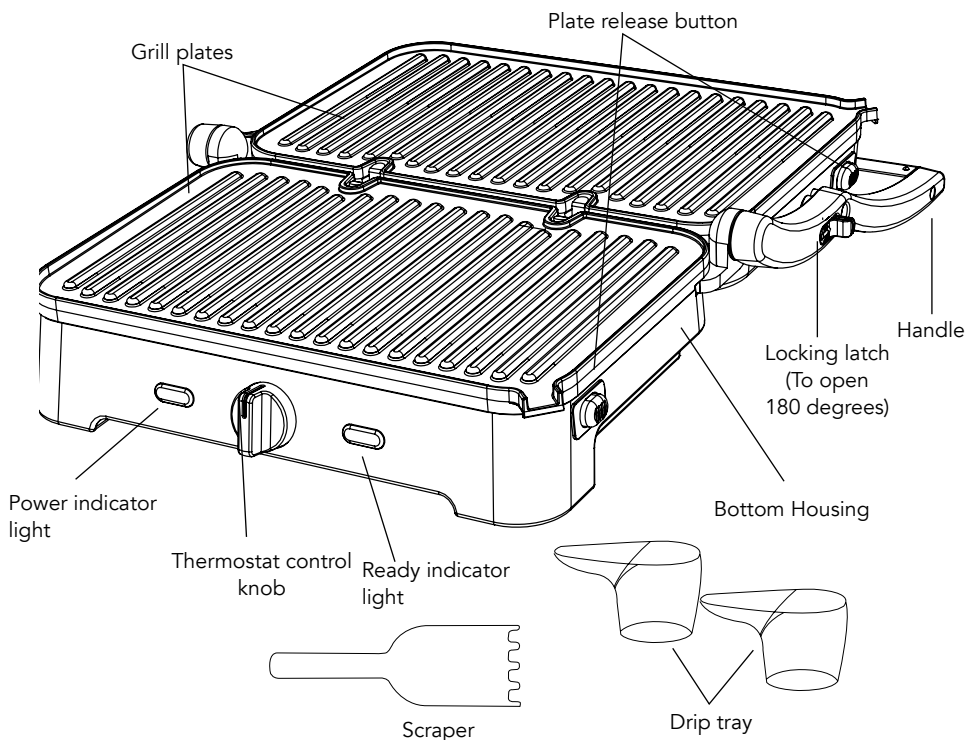

OPERATING AND SAFETY INSTRUCTIONS

Item no.	Voltage (V)	Wattage (W)	Frequency (Hz)
023500	120	1200	60

IMPORTANT SAFEGUARDS

(Read the instructions before use)

WARNING: To reduce the risk of fire, electrical shock, serious personal injury and/or property damage:

- A. Do not touch hot surfaces. Always use the handle while it is in use. Use protective oven mitts or gloves to avoid burns or serious personal injury.
- B. To protect against electric shock, do not immerse the power cord, plug or product in water or expose to other liquids.
- C. Do not use appliance unless handle is securely attached.

- D. Keep the product out of the reach of children and pets. This product is not intended for use by children. Close adult supervision is necessary when any appliance is used near children.
- E. Unplug appliance from electrical outlet before cleaning and when not in use. Allow to cool down completely before assembling, disassembling, relocating, or cleaning the appliance.
- F. Do not operate the product if it has a damaged power cord or plug, or after the appliance malfunctions or has been damaged in any manner. Do not attempt to examine or repair this product yourself. Please call the customer service number provided in this user manual.
- G. Do not leave the product unattended while it is in use. Always unplug the product from the electrical outlet when not in use.
- H. Use extreme caution when moving an appliance containing hot oil or any other hot liquids.
- I. To disconnect, switch control to MIN then remove plug from the outlet. Pull directly on the plug – do not pull on the power cord.
- J. Take proper precautions to prevent burns, fire, or personal or property damage as this appliance generates heat and steam during use.
- K. Do not plug or unplug the product into/from the electrical outlet with a wet hand.
- L. Use the product in a well-ventilated area.
- M. Keep the product away from curtains, clothing, dishtowels, or other flammable materials.
- N. Do not use attachments not recommended or sold by the product manufacturer.
- O. This product is intended for indoor, non-commercial use in cooking or heating food items for human consumption. Do not use outdoors or for any other purpose.
- P. Do not allow the power cord to hang (e.g., over the edge of a table or counter) or touch hot surfaces.
- Q. Do not place the product on or near a hot gas or electric burner, or in heated oven or microwave oven.
- R. Always place the product on a flat, level, stable surface – it is not recommended to use the appliance on temperature sensitive surfaces.
- S. Connect the power plug to an easily accessible outlet so that the panini can be unplugged immediately in the event of an emergency.
- T. Do not use the grill with a programmer or timing device that switches it on automatically. The use of such devices is dangerous and can cause a fire risk.
- U. Do not use appliance for anything other than its intended use.

SAVE THESE INSTRUCTIONS FOR FUTURE REFERENCE

GROUNDING PLUG: As a safety feature, this appliance is equipped with a grounded plug, which will only fit into a three-prong outlet. Do not attempt to defeat this safety feature. Improper connection of the grounding conductor may result in the risk of electric shock. Consult a qualified electrician if you are in doubt as to whether the outlet is properly grounded.

SPECIAL INSTRUCTIONS: A short power supply cord is provided to reduce the risk of becoming entangled in or tripping over a longer cord.

AN EXTENSION CORD MAY BE USED IF CARE IS EXERCISED IN THEIR USE:

- Minimize the risk of overheating by using the shortest UL or ETL listed cord possible.
- The marked electrical rating must be at least as great as that of the product.
- Never use a single extension cord to operate more than one appliance.
- If the product is of the grounding type, the extension cord must be a grounding-type 3-wire cord.
- Arrange the longer cord so that it will not drape over a countertop or tabletop where it can be tripped over, snagged, or pulled on unintentionally (especially by children).

DO NOT alter the plug. DO NOT attempt to defeat the safety purpose of the polarized plug.

Remove all packaging material, labels and stickers. Ensure that no packaging material debris remains on the appliance or heating elements.

Before the initial use, wipe the base, cover and controls with a damp cloth. Ensure that the plates, drip trays and cleaning tool are thoroughly washed (refer to the CLEANING in this instruction manual). The heating element may be cleaned with a damp cloth – do not immerse element in water.

Do not place the product on or near a hot gas or electric burner, or in heated oven or microwave oven.

OPERATING INSTRUCTIONS

NOTE: Ensure that the cord is kept well away from the cooking surfaces at all times while in use or when the unit is hot.

- With the thermostat set to MIN, plug the appliance in an electrical outlet. The red light will light up.

NOTE: When the thermostat has reached operating temperature, a green indicator light inside the chosen control will indicate that the appliance is ready for cooking. The green (READY) light may turn on and MIN during cooking. This is normal and indicates that the thermostat is maintaining the proper cooking temperature to grill to perfection.

- Position the grease collecting drip tray near the spout on the right side of the appliance.

WARNING: THE TOP COVER GETS VERY HOT. KEEP HANDS AND OTHER OBJECTS AWAY FROM IT.

A. Always exercise caution when handling the appliance during cooking – the appliance will become hot during use. To open the appliance, always use the black plastic area of the handle. This part of the handle stays cool to the touch while cooking. Allow the appliance to cool down completely before handling or moving.

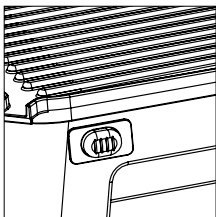

B. To remove the grill plates, press the plate release buttons, and take out the plates.

NOTE: Due to the initial heating of the materials used in the manufacturing of the product, some light smoke/vapors may be released when used initially. This is normal.

CAUTION: Do not use this product to cook or defrost frozen food. All food must be completely defrosted before cooking it with this product.

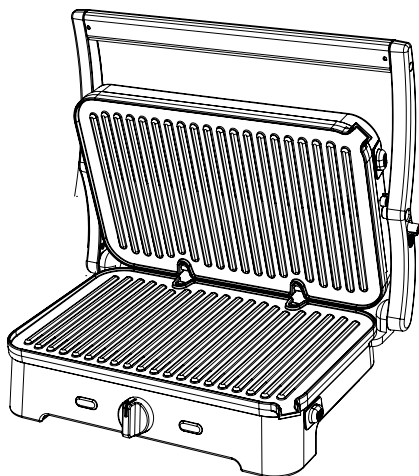

TO USE

(Read the instructions before use)

WARNING: Do not touch hot surfaces. Always use the handle of the product.

1. When ready to use, lightly-coat the surface of the grill plates with cooking oil or butter and wipe with a paper towel. Repeat as necessary for a longer lasting non-stick surface.
2. Turn the unit on by plugging it into a standard electrical outlet. Verify that the power indicator light illuminates in orange.
WARNING: The cooking plates and metal surfaces of the unit will become extremely hot when in use. To avoid a burn hazard, wear heat resistant mitts or gloves and touch only the black portion of the handle.
3. After the unit preheats for approximately five minutes, the ready indicator light will illuminate in green, indicating the product is ready for use.

4. Use the handle to lift the upper plate of the grill. Place food on the lower plate using wooden or plastic heat-resistant utensils.
CAUTION: Do not use metal utensils on this product, as they will scratch and damage the Plates' non-stick coating.
5. Use the Handle to lower and rest the upper plate on top of the food.
NOTES:
 - The cooking time for different foods depends on the type and thickness of the foods.
 - Foods should be cooked thoroughly before consumption.
 - The floating hinge is designed to press down on the food evenly
6. When the food is cooked as desired, lift the handle to open the plates, then remove the food using the utensils. If more cooking will be done at this time, close the plates to conserve heat.
7. Repeat Steps 3-5 until cooking is complete, reapplying cooking oil as necessary.
8. Turn temperature control to MIN and unplug the power cord from the electrical outlet. Pull directly on the plug – do not pull on the power cord.
9. When the unit has completely cooled, clean and dry the grill prior to storage.

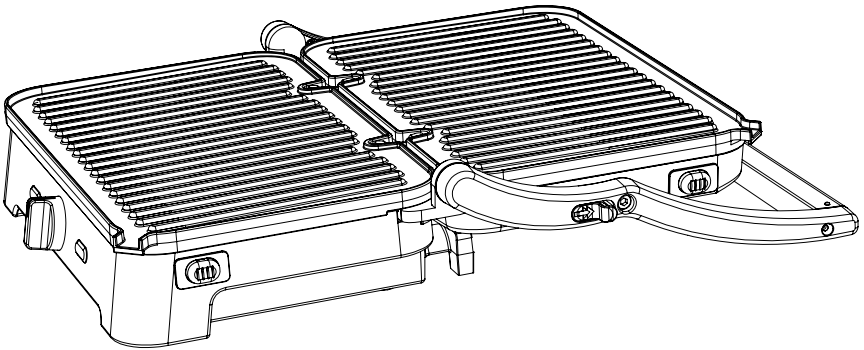

TO USE AS A CONTACT GRILL (to cook burgers, steak, poultry, bacon, vegetables, etc.):

NOTE: The grill should be unplugged during this setup.

1. To use as an open grill, raise the upper plate by lifting the handle with your left hand while sliding the locking latch towards the handle with your right hand.
2. Push the handle back until the handle rests flat directly on the counter or table. The upper plate should now be completely leveled with the lower plate – creating one large cooking surface.
3. Place the grease collecting drip trays near each spout on the right side of the appliance.
4. Plug in the grill and set to the desired cooking temperature. Apply oil or butter to the cooking surface and begin grilling.

CLEANING

1. Before cleaning, unplug and wait for the appliance and the plates to cool down.
2. Wipe the outside with only a slightly moistened cloth ensuring that no moisture, oil or grease enters the cooling slots.
3. To clean the plates, you can leave them in the appliance or remove them (by pressing on plate release buttons - see picture). If you leave them in the appliance, wipe the plates with a damp cloth or towel. If you remove them from the appliance, you can wash them under running water or in a dishwasher. Dry them afterwards.
4. Do not clean the inside or outside with any abrasive scouring pad or steel wool as this will damage the finish.
5. Do not immerse in water or any other liquid.

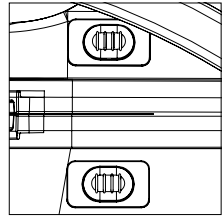

WARRANTY

1-YEAR LIMITED WARRANTY.

This warranty covers any defects in materials and workmanship for a period of one (1) year from the date of the original purchase. Please retain your original receipt as a proof of the purchase date. Any complaints must be registered within the warranty period. The product will be repaired, replaced (parts or entire appliance) or refunded at our sole discretion. Shipping charges may apply.

This warranty does not cover normal wear of parts or damage resulting from any of the following:

Negligent use or misuse of the product including failure to clean the product regularly, use for commercial purposes, accident, use on improper voltage or current, use contrary to the operating instructions, disassembly, repair or alteration by anyone other than a Heritage authorized service agent.

Stains, discoloration and minor scratches on the inside and outside of the utensil constitute normal use, do not affect performance, and are not covered by this warranty.

Decisions as to the cause of damage are the responsibility of Heritage. All decisions will be final.

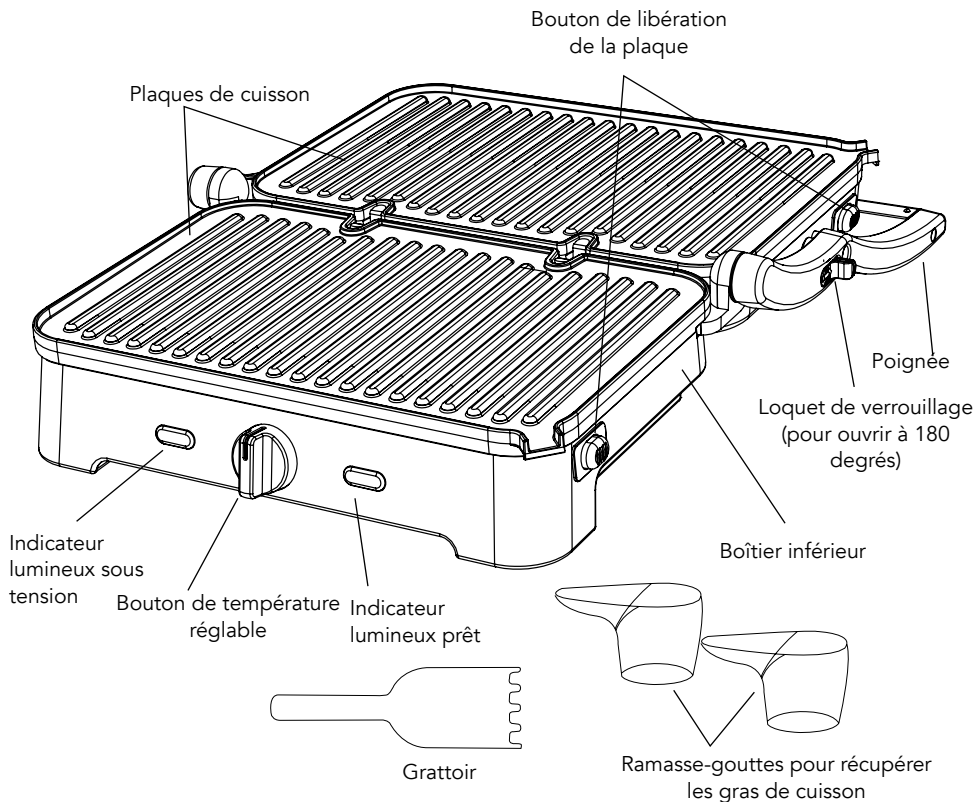

OPERATING AND SAFETY INSTRUCTIONS

No de l'article	Tension (V)	Wattage (W)	Fréquence (Hz)
023500	120	1200	60

MISES EN GARDE IMPORTANTES

(Lire les instructions avant utilisation)

AVERTISSEMENT : Pour réduire les risques d'incendie, de choc électrique, de blessures graves ou de dommages matériels

- Ne touchez pas les surfaces chaudes. Utilisez toujours la poignée lorsque l'appareil est allumé. Utilisez des mitaines ou des gants pour le four pour éviter les brûlures ou les blessures graves.
- Pour éviter les chocs électriques, n'immergez pas le cordon d'alimentation, la fiche ou le produit dans l'eau et ne les exposez pas à d'autres liquides.
- N'utilisez pas l'appareil si la poignée n'est pas fixée solidement.
- Gardez le produit hors de la portée des enfants et des animaux. Ce produit n'est pas destiné à être utilisé par des enfants. Lorsqu'un appareil est utilisé en présence d'enfants, une surveillance étroite doit être exercée.

- E. Débranchez l'appareil de la prise de courant avant de le nettoyer et lorsqu'il n'est pas utilisé. Laissez l'appareil refroidir complètement avant de l'assembler, de le démonter, de le déplacer ou de le nettoyer.
- F. N'utilisez pas le produit si le cordon d'alimentation ou la fiche sont endommagés, s'il ne fonctionne pas correctement ou s'il a été endommagé de quelque façon que ce soit. N'essayez pas d'examiner ou de réparer le produit par vous-même. Veuillez appeler au numéro de service à la clientèle fourni dans le présent manuel de l'utilisateur.
- G. Ne laissez pas le produit sans surveillance lorsqu'il est allumé. Débranchez toujours le produit de la prise de courant lorsqu'il n'est pas utilisé.
- H. Redoublez de prudence lorsque vous déplacez un appareil qui contient de l'huile chaude ou tout autre liquide chaud.
- I. Pour débrancher l'appareil, mettez la commande à MIN et retirez la fiche de la prise de courant. Tirez directement sur la fiche, ne tirez pas sur le cordon d'alimentation.
- J. Prenez les précautions nécessaires pour éviter les risques de brûlures, d'incendie, de blessures ou de dommages matériels puisque cet appareil génère de la chaleur et de la vapeur au cours de son utilisation.
- K. Ne branchez ou débranchez jamais le produit les mains mouillées.
- L. Utilisez le produit dans un endroit bien ventilé.
- M. Tenez le produit loin de rideaux, de revêtements muraux, de vêtements, de torchons ou d'autres matières inflammables.
- N. N'utilisez pas d'accessoires non recommandés ou non vendus par le fabricant du produit.
- O. Ce produit est conçu pour un usage intérieur et non commercial pour la cuisson ou le chauffage d'aliments destinés à la consommation humaine. N'utilisez pas le produit à l'extérieur ou à d'autres fins.
- P. Ne laissez pas le cordon d'alimentation pendre (par exemple, d'une table ou d'un comptoir) ou entrer en contact avec des surfaces chaudes.
- Q. Ne placez pas le produit sur un brûleur à gaz ou électrique chaud, ou près de ce dernier, ou dans un four ou four à micro-ondes chaud.
- R. Placez toujours le produit sur une surface plane, à niveau et stable; il n'est pas recommandé d'utiliser l'appareil sur des surfaces sensibles à la chaleur.
- S. Branchez la fiche d'alimentation à une prise de courant facile d'accès pour être en mesure de débrancher l'appareil rapidement en cas d'urgence.
- T. N'utilisez pas le gril avec un programmeur ou un dispositif de chronométrage qui l'allume automatiquement. L'utilisation de tels dispositifs est dangereuse et peut entraîner des risques d'incendie.
- U. N'utilisez pas l'appareil à d'autres fins que celles pour lesquelles il a été conçu.

**CONSERVEZ CES INSTRUCTIONS À TITRE DE RÉFÉRENCE
ULTÉRIEURE**

FICHE DE MISE À LA TERRE : Comme mesure de sécurité, cet appareil est muni d'une fiche de mise à la terre qui ne peut s'insérer que dans une prise de courant à trois broches. Ne tentez pas d'annuler cette fonction de sécurité. Une connexion inadéquate du conducteur de terre peut entraîner des risques de choc électrique. Consultez un électricien qualifié si vous avez des doutes quant à la bonne mise à terre de la prise de courant.

INSTRUCTIONS SPÉCIALES : Un cordon d'alimentation court est fourni pour réduire le risque d'emmêlement ou de trébuchement avec un cordon plus long.

UNE RALLONGE PEUT ÊTRE UTILISÉE SI ELLE EST UTILISÉE AVEC SOIN :

- Limitez le risque de surchauffe en utilisant le cordon UL ou ETL le plus court possible.
- La puissance électrique marquée doit être au moins égale à celle du produit.
- N'utilisez jamais une rallonge simple pour faire fonctionner plus d'un appareil.
- Si le produit est un modèle avec prise à terre, la rallonge doit être un cordon trifilaire avec mise à la terre.
- Pour éviter qu'on ne trébuche dessus, ou qu'on l'arrache ou le tire sans le vouloir (en particulier les enfants), placez le cordon long de façon à ce qu'il ne pende pas d'un comptoir ou d'une table.

N'altérez pas la fiche. Ne retirez en aucun cas le dispositif de sécurité de la fiche polarisée.

Retirez tout le matériel d'emballage, les étiquettes et les autocollants. Assurez-vous d'avoir retiré tout l'emballage de l'appareil et des éléments chauffants.

Avant la première utilisation, nettoyez la base, le couvercle et les commandes avec un chiffon humide. Assurez-vous que les plaques, les ramasse-gouttes et l'outil de nettoyage sont soigneusement lavés (consultez la section NETTOYAGE du présent mode d'emploi). L'élément chauffant peut être nettoyé avec un chiffon humide – n'immergez pas l'élément dans l'eau.

Ne placez pas le produit sur un brûleur à gaz ou électrique chaud, ou près de ce dernier, ou dans un four ou four à micro-ondes chaud.

MODE D'EMPLOI

REMARQUE : Assurez-vous que le cordon d'alimentation reste à l'écart des surfaces de cuisson en tout temps lorsque l'appareil est allumé ou chaud.

- Avec le thermostat en position MIN, branchez l'appareil à une prise de courant. La lumière rouge s'allumera.

REMARQUE : Lorsque le thermostat a atteint la température nécessaire, un indicateur lumineux vert situé à l'intérieur de la commande sélectionnée indiquera que l'appareil est prêt pour la cuisson. La lumière verte (PRÊT) peut s'allumer et s'éteindre pendant la cuisson. Ceci est normal et indique que le thermostat maintient la température de cuisson appropriée afin de griller les aliments à la perfection.

- Positionnez le bac ramasse-gouttes servant à recueillir le surplus de graisse près du bec situé du côté droit de l'appareil.

AVERTISSEMENT : LA PARTIE SUPÉRIEURE DE L'APPAREIL DEVIENT TRÈS CHAUDE. GARDEZ VOS MAINS ET TOUT AUTRE OBJET LOIN DE L'APPAREIL.

A. Soyez toujours prudents lorsque vous manipulez l'appareil pendant la cuisson. L'appareil deviendra chaud durant l'utilisation. Pour ouvrir l'appareil, utilisez toujours la partie noire en plastique de la poignée. Cette partie de la poignée demeure froide au toucher pendant la cuisson. Laissez l'appareil refroidir complètement avant de le manipuler ou de le déplacer.

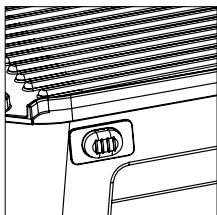

B. Pour retirer les plaques, pesez sur les boutons de libération de la plaque et retirez les plaques.

REMARQUE : Lors de la première utilisation, il se peut que de la fumée ou des vapeurs légères se dégagent de l'appareil en raison du premier chauffage des matériaux utilisés pour la fabrication du produit. Ceci est normal.

MISE EN GARDE : Ne pas utiliser ce produit pour cuisiner ou décongeler des aliments surgelés. Tous les aliments doivent être complètement décongelés avant la cuisson avec ce produit.

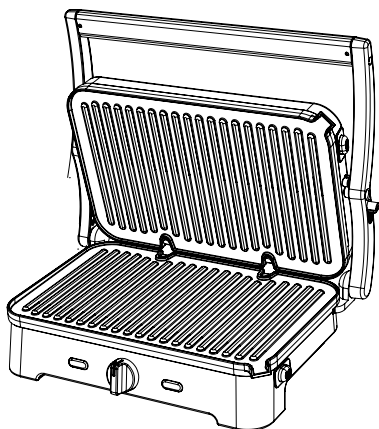

UTILISATION COMME GRIL À PANINI

(Lire les instructions avant utilisation)

AVERTISSEMENT : Ne touchez pas les surfaces chaudes. Utilisez les poignées du produit.

1. Lorsque l'appareil est prêt à être utilisé, badigeonnez légèrement la surface des plaques de cuisson avec de l'huile de cuisson ou du beurre et essuyez avec un papier essuie-tout. Répétez au besoin pour obtenir une surface antiadhésive plus durable.
2. Allumez l'appareil en le branchant dans une prise de courant standard. Vérifiez que l'indicateur lumineux SOUS TENSION devient orange.

AVERTISSEMENT : Les plaques de cuisson et les surfaces en métal de l'appareil deviendront extrêmement chaudes lorsqu'il est utilisé. Pour éviter les risques de brûlures, portez des mitaines ou des gants résistants à la chaleur et ne touchez qu'à la partie noire de la poignée.

3. Après avoir préchauffé l'appareil pendant environ cinq minutes, l'indicateur lumineux vert s'allumera, indiquant ainsi que le produit est prêt à être utilisé.
4. Utilisez la poignée pour soulever la plaque supérieure du grill. Déposez les aliments sur la plaque inférieure à l'aide d'ustensiles en bois ou en plastique résistants à la chaleur. **MISE EN GARDE : N'utilisez pas d'ustensiles en métal sur ce produit puisqu'ils égratigneront et endommageront le revêtement antiadhésif des plaques.**
5. Utilisez la poignée pour descendre et installer la plaque supérieure par-dessus les aliments.

REMARQUES :

- Le temps de cuisson des aliments dépend du type d'aliments et de leur épaisseur.
 - Les aliments devraient être bien cuits avant de les consommer.
 - Le couvercle à charnière est conçu pour appliquer une pression égale sur les aliments.
6. Lorsque les aliments sont prêts, remontez la poignée pour ouvrir les plaques, et retirez les aliments à l'aide des ustensiles. Si vous souhaitez poursuivre la cuisson d'autres aliments, fermez les plaques pour conserver la chaleur.
 7. Répétez les étapes 3 à 5 tant que vous continuez à cuire des aliments, en rajoutant de l'huile de cuisson au besoin.
 8. Placez la commande de température en position MIN et débranchez le cordon d'alimentation de la prise de courant. Tirez directement sur la fiche, ne tirez pas sur le cordon d'alimentation.
 9. Lorsque l'appareil a complètement refroidi, nettoyez-le et séchez-le avant de le ranger.

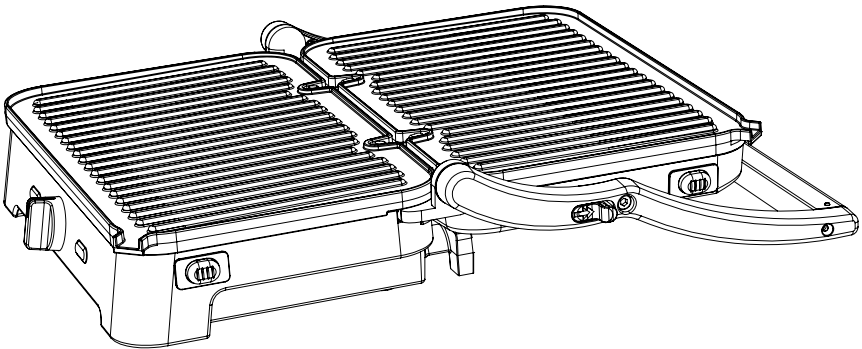

POUR UTILISER L'APPAREIL COMME GRIL DE CONTACT (pour cuire des burgers, des steaks, de la volaille, du bacon, des légumes, etc.) :

REMARQUE : Le grill devrait être débranché pendant l'installation.

1. Pour utiliser l'appareil comme grill ouvert, relevez la plaque supérieure à l'aide de la poignée avec votre main gauche tout en faisant glisser le loquet de verrouillage vers la poignée avec votre main droite.
2. Poussez la poignée vers l'arrière jusqu'à ce que la poignée repose directement sur le comptoir ou la table. La plaque supérieure devrait maintenant être complètement alignée avec la plaque inférieure, créant ainsi une grande surface de cuisson.

3. Placez les ramasse-gouttes près de chaque bec situés du côté droit de l'appareil pour recueillir le surplus de graisse.
4. Branchez le gril et programmez-le à la température de cuisson souhaitée. Mettez de l'huile ou du beurre sur la surface de cuisson et commencez à griller vos aliments.

NETTOYAGE

1. Avant de nettoyer l'appareil, débranchez-le et attendez qu'il ait complètement refroidi.
2. Nettoyez l'extérieur avec un chiffon légèrement humide uniquement en veillant à ce qu'aucune humidité, huile ou graisse n'entre dans les fentes de refroidissement.
3. Pour nettoyer les plaques, vous pouvez les laisser dans l'appareil ou les retirer (pour ce faire, pesez sur les boutons de libération de la plaque situés près de la poignée et retirez-les (voir image). Si vous les laissez dans l'appareil, nettoyez les plaques avec un chiffon humide ou un essuie-tout. Si vous les retirez de l'appareil, vous pouvez les laver sous l'eau du robinet ou dans un lave-vaisselle. Séchez-les par la suite.
4. Ne nettoyez pas l'intérieur ou l'extérieur avec un tampon abrasif ou de la laine d'acier puisqu'ils endommageront la finition.
5. N'immergez pas le produit dans l'eau ou dans d'autres liquides.

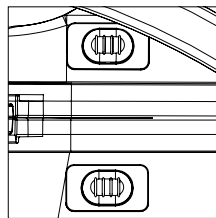

GARANTIE

GARANTIE LIMITÉE D'UN AN .

Cette garantie couvre tout défaut de fabrication, dans les matériaux comme dans la fabrication, pendant une période d'un (1) an à compter de la date d'achat. Veuillez conserver votre reçu comme preuve de la date d'achat. Les éventuelles plaintes doivent être portées pendant la période de garantie. Le produit sera réparé, remplacé (en partie ou en totalité) ou remboursé à notre entière discrétion. Des frais d'expédition peuvent s'appliquer.

Cette garantie ne couvre pas l'usure normale des pièces ou les dommages attribuables à l'utilisation négligente ou la mauvaise utilisation du produit, y compris le non-respect des instructions relativement au nettoyage régulier, l'utilisation à des fins commerciales, les accidents, le branchement sur un système de voltage ou de tension inapproprié, le non-respect du mode d'emploi, le démontage, la réparation ou l'altération par quiconque autre qu'un agent autorisé de Heritage.

Prendre note que la brillance du revêtement pourrait ternir et se décolorer dû à l'action de certains détergents. Notre garantie ne couvre pas ce genre d'usure puisque la performance des plaques n'est pas affectée.

Heritage se réserve le droit de prendre la décision finale quant à la cause du dommage.



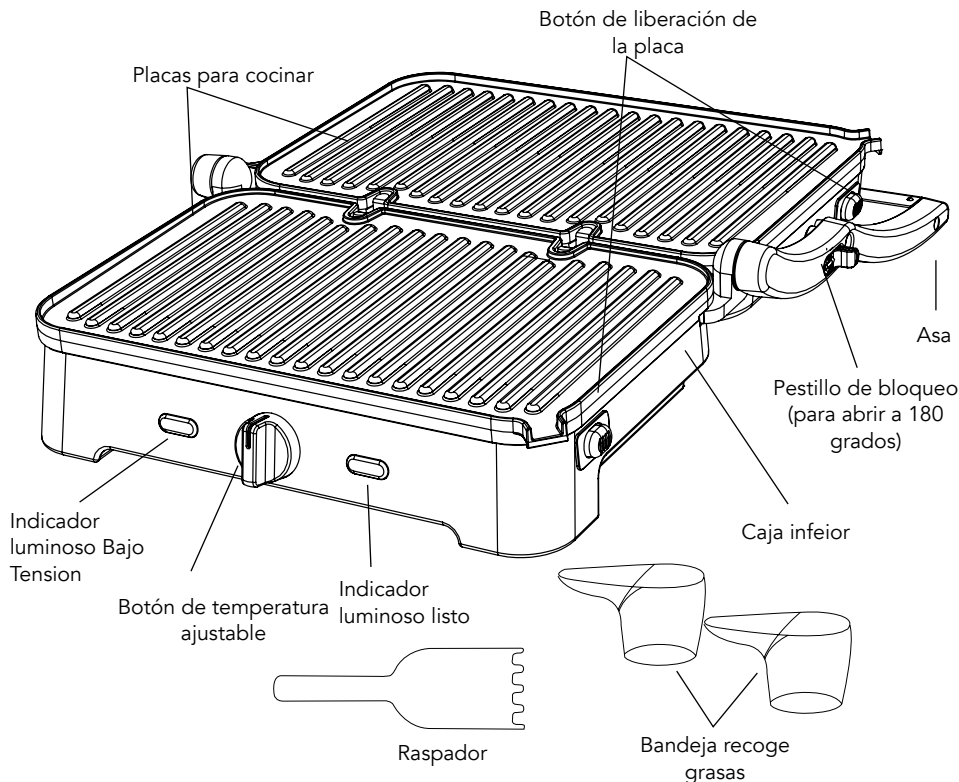

OPERATIVOS Y DE SEGURIDAD INSTRUCCIONES

No del artículo	Tensión (V)	Potencia (W)	Frecuencia (Hz)
023500	120	1200	60

AVISOS IMPORTANTES

(Lea las siguientes instrucciones antes de comenzar a usarlo.)

AVISO : Para reducir los riesgos de incendio, descargas eléctricas, lesiones corporales o daños materiales.

- No toque las superficies calientes. Siempre que el aparato esté encendido, utilice la asa. Use guantes o mitones para el horno y así evitar quemaduras o heridas graves.
- Para protegerse de descargas eléctricas, no sumerja el cable de alimentación, el enchufe ni el producto en agua u otro líquido.
- No utilice el aparato sin estar seguro que la asa esté firmemente fijada.
- Mantenga el producto lejos del alcance de los niños y animales. Este producto no está diseñado para ser manipulado por niños. Una estricta vigilancia es necesaria mientras se utiliza cerca de niños.

- E. Desenchufe el aparato antes de limpiarlo y mientras no esté en uso. Deje que se enfríe antes de colocarlo o sacarle partes, manipularlo o limpiarlo.
- F. No haga funcionar ningún aparato que tenga un cable eléctrico o enchufe dañado, si no funciona correctamente o dañado de alguna manera. No trate de examinar o reparar el producto por sí mismo. Por favor, llame al número de servicio de atención al cliente mencionado en el presente manual del usuario.
- G. No deje el producto sin vigilancia mientras esté encendido. Desenchufe siempre el aparato mientras no esté encendido.
- H. Tenga mucho cuidado al mover el aparato con aceite caliente u otros líquidos calientes.
- I. Para desconectar el aparato, coloque en MIN el interruptor, saque el enchufe del tomacorriente. Para desenchufar, siempre tire del enchufe, nunca del cable de alimentación.
- J. Se deben tomar las precauciones apropiadas para evitar el riesgo de lesiones, como quemaduras, incendios, heridas o daños materiales ya que este aparato genera calor el vapor durante su uso.
- K. Nunca conecte o desconecte el aparato con las manos húmedas.
- L. Utilice el aparato en un lugar bien ventilado .
- M. No coloque el producto cerca de materiales inflamables, como cortinas, revestimientos murales, prendas o paños.
- N. No utilice accesorios no recomendados o vendidos por el fabricante del producto.
- O. Este producto está diseñado sólo para uso doméstico y no comercial para la cocción o calentamiento de alimentos destinados al consumo humano. No utilizar para un uso externo u otros fines.
- P. No deje el cable de alimentación cuelgue (por ejemplo, de una mesa o mostrador) ni que toque ninguna superficie caliente.
- Q. No coloque el producto encima o cerca de un quemador de gas o eléctrico caliente, ni dentro de un horno caliente.
- R. Siempre use el producto sobre una superficie plana, de nivel y estable; no se recomienda utilizar el aparato sobre superficies sensibles al calor.
- S. Conecte el enchufe a un tomacorriente de fácil acceso para permitir una desconexión inmediata en caso de emergencia.
- T. No utilice el aparato con un programador o dispositivo de cronometraje que lo enciende automáticamente. El uso de esos dispositivos es peligroso y puede causar riesgos de incendio.
- U. No utilice el aparato para otros fines que no sean los especificados.

LEA Y CONSERVE ESTAS INSTRUCCIONES

ENCHUFE DE TIERRA : Como medida de seguridad, este aparato cuenta con un enchufe de tierra que tiene tres alambres. No trate de alterar esta medida de seguridad. Una inadecuada conexión del conductor de tierra puede provocar un riesgo de choque eléctrico. Consulte con un electricista si hay una duda de que el aparato no esté apropiadamente puesto a tierra.

INSTRUCCIONES ESPECIALES : Se suministra un cable eléctrico corto a fin de reducir el riesgo de tropezar o enredarse con un cable más largo. **SE PUEDE UTILIZAR UN CABLE DE EXTENSIÓN SI SE TOMA EL CUIDADO DEBIDO :**

- Reduzca el riesgo de recalentamiento utilizando el cable UL o ETL más corto posible.
- El régimen nominal del cable debe ser, como mínimo, igual al del producto.
- Nunca use una sola extensión para el funcionamiento de más de un aparato.
- Si el aparato es de conexión a tierra, el cable de extensión debe ser un cable de tres alambres de conexión a tierra.
- Para evitar que alguien se tropiece, lo arranque o tire del mismo sin querer (en particular los niños), coloque el cable largo de manera que no cuelgue del mostrador o de la mesa.

No trate de alterar el enchufe. De ningún modo saque el dispositivo de seguridad del enchufe.

Retire cualquier material de embalaje, incluidas las etiquetas y cintas adhesivas. Asegúrese de retirar cualquier material de embalaje del aparato y elementos calefactores.

Antes de usarla por primera vez, limpie la base, tapa y botones con un paño húmedo . Asegúrese de que se lavan cuidadosamente placas, bandejas recoge grasas y herramienta de limpieza (consulte la sección LIMPIEZA del presente manual de instrucciones). SE puede limpiar el elemento calefactor con un paño húmedo – no sumerja el elemento en agua.

No coloque el producto encima o cerca de un quemador de gas o eléctrico caliente, ni dentro de un horno caliente.

MANUAL DE INSTRUCCIONES

NOTA : Mantenga siempre el cable de alimentación alejado de las superficies calientes mientras el aparato esté encendido o caliente.

- Con el termostato a MIN, enchufe el aparato a un tomacorriente. La luz roja se encenderá.

NOTA : Cuando el termostato haya alcanzado la temperatura adecuada, una luz verde ubicada dentro del comando seleccionado indicará que el aparato está listo. La luz verde (LISTO) puede encenderse y apagarse durante la cocción. Es normal y señala que el termostato mantiene la temperatura de cocción adecuada para tostar los alimentos a la perfección.

- Coloque la bandeja recoge grasas, que sirve para recolectar el resto de grasa, cerca del pitorro ubicado a la derecha del aparato.

AVISO : LA PARTIE SUPERIOR DEL APARATO SE CALIENTARÁ. MANTENGA SUS

MANOS O CUALQUIER OTRO OBJETO LEJOS DEL APARATO

A. Siempre sea prudente mientras maneja el aparato durante la cocción. El aparato se calentará durante su uso. Para abrir el aparato, utilice siempre la parte negra de plástico de la asa. Ésta sigue fría al tacto durante la cocción. Deje el aparato que se enfríe por completo antes de manipularlo o moverlo.

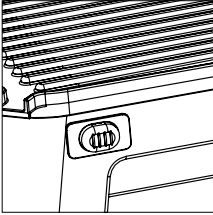

B. Para sacar las placas, presione los botones de liberación de la placa et saque las placas.

NOTA : Al utilizar por primera vez los materiales utilizados para la fabricación de este producto, puede ocurrir que desprenda un poco de humo o leves vapores. Esto es normal.

ATENCIÓN : No utilice este producto para cocinar o descongelar alimentos congelados. Todos los alimentos deben estar completamente descongelados antes de ser cocinados con este producto.

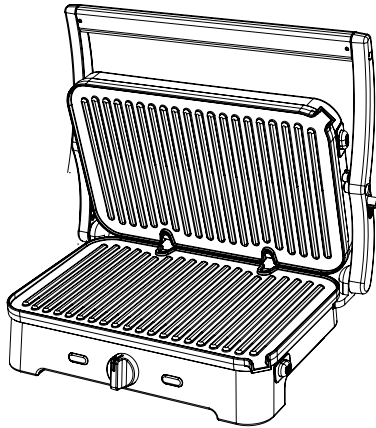

USO COMO GRILL PANINI

(Lea las siguientes instrucciones antes de comenzar a usarlo.)

AVISO : No toque las superficies calientes. Uso maneja el producto.

1. Cuando el aparato está listo para el uso, untar ligeramente las placas para azar con aceite o mantequilla y limpie con una servilleta de papel. Si es necesario, repite estos pasos para conseguir una superficie antiadherente más duradera.
2. Encienda el aparato conectándolo a un tomacorriente estándar. Compruebe que el indicador luminoso **BAJO TENSIÓN** se volverá de color naranja.

AVISO : Durante el uso, las placas de cocción y superficies de metal del aparato se volverán extremadamente calientes. Para evitar los riesgos de quemaduras, siempre use mitones o guantes resistentes al calor y sólo toque la parte negra de la asa.

3. Tras calentar previamente el aparato durante casi cinco minutos, el indicador verde se encenderá e indicará que el producto está listo para el uso.
4. Utilice la asa para levantar la placa superior de la parrilla. Disponga los alimentos sobre la placa inferior con utensilios de madera o plástico resistentes al calor.
ATENCIÓN : No utilice utensilios de metal con este producto ya que rayarán y dañarán el revestimiento antiadherente de las placas.
5. Utilice la asa para bajar e instalar la placa superior por encima de los alimentos.
NOTAS :
 - El tiempo de cocción de los alimentos depende del tipo de alimentos y su espesor.
 - Cocinar bien los alimentos antes de consumirlos.
 - La tapa con bisagra esta diseñada para aplicar una presión uniforme sobre los alimentos.
6. Cuando están listos los alimentos, levantar de nuevo la asa para abrir las placas, y saque los alimentos con los utensilios. Si desea cocinar otros alimentos, cierra las placas para conservar el calor.
7. Repite las etapas 3 a 5 mientras sigue cocinando alimentos, añadiendo aceite de cocina si es necesario.
8. Coloque el control de temperatura en MIN y desenchufe el cable de alimentación del tomacorriente. Siempre tire del enchufe, nunca del cable de alimentación.
9. Espere que el aparato se enfríe completamente, límpielo y séquelo antes de guardarlo.

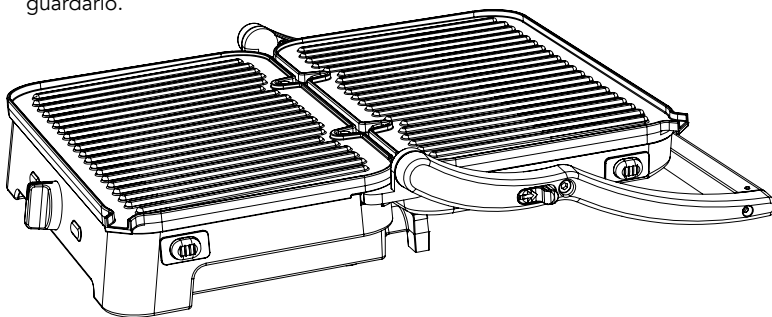

PARA UTILIZAR EL APARATO COMO PARRILLA DE CONTACTO (para cocinar hamburguesas, bistecs, aves, beicon, verduras, , etc.) :

NOTA : La parrilla debe estar desconectada durante la instalación.

1. Para utilizar el aparato como la parrilla abierta, levante la placa superior mediante la asa con su mano izquierda mientras desliza el pestillo de bloqueo hacia la asa con su mano derecha.
2. Empuje la asa hacia atrás hasta que ésta se apoya directamente sobre el mostrador o la mesa. La placa superior ya debería estar completamente alineada con la placa inferior, creando así una gran superficie de cocción.

3. Coloque las bandejas recoge grasa cerca de cada pitorro ubicado a la derecha del aparato para recoger el resto de grasa.
4. Conecte la parrilla y programe la temperatura de cocción deseada. Ponga aceite o mantequilla sobre la superficie de cocción y empiece a asar sus alimentos.

LIMPIEZA

1. Antes de limpiar el aparato, desenchúfelo y espere que se enfríe completamente.
2. Limpie la parte exterior con sólo un paño ligeramente húmedo procurando que ninguna humedad, aceite o grasa, se introduzca en las ranuras de enfriamiento.
3. Para limpiar las placas, puede dejarlas en el aparato o sacarlas. Para ello, presione los botones de liberación de la placa ubicados cerca de la asa y a continuación sacarlas (ver imagen). Si las deja en el aparato, limpie los platos con un paño húmedo o servilleta de papel. Si las saca del aparato, puede lavarlas con agua del grifo o en un lavavajillas. Secarlas a continuación.
4. No limpie el interior o exterior con un paño abrasivo o lana de acero ya que esto dañaría el acabado.
5. No sumerja el producto en agua u otros líquidos.

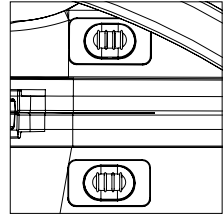

GARANTÍA

LIMITADA DE UN AÑO .

Esta garantía cubre los defectos de fabricación en materiales y mano de obra por un período de un (1) año desde la fecha de compra. Por favor, mantenga su recibo como comprobante de compra. Cualquier reclamación debe presentarse dentro del período de garantía. El producto será reparado, sustituido (en su totalidad o en parte) o reembolso a nuestra discreción. Se pueden aplicar cargos de envío.

Esta garantía no cubre el desgaste normal de las piezas o daños causados por el uso negligente o mal uso del producto, incluyendo el incumplimiento de las instrucciones en cuanto a la limpieza regular, el uso para fines comerciales, los accidentes la conexión a un sistema de tensión o voltaje inadecuado, incumplimiento de las instrucciones, desmontaje, reparación o alteración por cualquier persona distinta de un agente autorizado de Heritage.

Tenga en cuenta que el brillo del recubrimiento puede llegar a ser aburrido y descolorido debido y descolorido a la acción de ciertos detergentes. Nuestra garantía no cubre este tipo de desgaste, como el rendimiento del utensilio no se ve afectadas.

Heritage se reserva el derecho de tomar la decisión final en cuanto a la causa de los daños.



HECHO EN CHINA PARA: ATLANTIC PROMOTIONS INC. LONGUEUIL (QUÉBEC) J4G 1V6
SERVICIO AL CLIENTE: 1-800-361-6232 / REGIÓN DE MTL.: (514) 871-1095

SUBSCRIBE TO THE NEWSLETTER
TO LEARN MORE ABOUT OUR PROMOTIONS!

www. Starfrit.com

INSCRIVEZ-VOUS À L'INFOLETTRE
POUR CONNAÎTRE NOS PROMOTIONS !



www.facebook.com/starfrit

FOR HOUSEHOLD USE ONLY
POUR UN USAGE DOMESTIQUE SEULEMENT
SÓLO PARA USO DOMÉSTICO