

Starfrit



ELECTRIC ICED TEA AND ICED COFFEE MAKER MACHINE À THÉ ET À CAFÉ GLACÉS ÉLECTRIQUE MÁQUINA DE CAFÉ Y TÉ HELADO ELÉCTRICO

INSTRUCTIONS FOR USE AND CARE

INSTRUCTIONS POUR L'USAGE ET L'ENTRETIEN

INSTRUCCIONES DE USO Y MANTENIMIENTO

P.2

P.11

P.21

OPERATING AND SAFETY INSTRUCTIONS

Item no.	Voltage (V)	Wattage (W)	Frequency (Hz)
024015	120	750	60

IMPORTANT SAFEGUARDS

READ THE INSTRUCTIONS BELOW BEFORE USE

WARNING: To reduce the risk of fire, electrical shock, serious personal injury and/or property damage:

- A. DO NOT touch hot surfaces. Always use the handle while it is in use. Use protective oven mitts or gloves to avoid burns or serious personal injury.
- B. To protect against electrical shock, do not immerse the power cord, plug or product in water or expose to other liquids.
- C. Keep the product out of the reach of children and pets. This product is not intended for use by children. Close adult supervision is necessary when any appliance is used near children.
- D. Unplug appliance from electrical outlet before cleaning and when not in use. Allow to cool down completely before assembling, disassembling, relocating, or cleaning the appliance.
- E. DO NOT operate the product if it has a damaged power cord or plug, or after the appliance malfunctions or has been damaged in any manner. DO NOT attempt to examine or repair this product yourself. For further assistance, please contact customer service to the following address: www.starfrit.com/en/contact-us
- F. DO NOT leave the product unattended while it is in use. Always unplug the product from the electrical outlet when not in use.
- G. To disconnect, switch appliance to OFF then remove plug from the outlet. Pull directly on the plug – do not pull on the power cord.
- H. Take proper precautions to prevent burns, fire, or personal or property damage as this appliance generates heat and steam during use.
- I. DO NOT plug or unplug the product into/from the electrical outlet with a wet hand.
- J. Use the product in a well-ventilated area.
- K. Keep the product away from curtains, clothing, dishtowels, or other flammable materials.
- L. DO NOT use attachments not recommended or sold by the product manufacturer.

- M. This product is intended for indoor, non-commercial use in cooking or heating food items for human consumption. DO NOT use outdoors or for any other purpose.
- N. DO NOT allow the power cord to hang (e.g., over the edge of a table or counter) or touch hot surfaces.
- O. DO NOT place the product on or near a hot gas or electric burner, or in a heated oven or microwave oven.
- P. Always place the product on a flat, level, stable surface – it is not recommended to use the appliance on temperature sensitive surfaces.
- Q. Connect the power plug to an easily accessible outlet so that the appliance can be unplugged immediately in the event of an emergency.
- R. DO NOT use appliance for anything other than its intended use.

GLASS CARAFE SAFETY PRECAUTIONS

- A. DO NOT use a cracked carafe.
- B. This carafe is designed to be used only of your Starfrit iced tea and iced coffee maker. DO NOT use on a gas or electric range top, or in a microwave or conventional oven.
- C. To avoid breakage, handle carafe with care. Avoid impact. Glass will break as a result of impact. Use care when filling with water to avoid hitting your faucet.
- D. DO NOT place the hot carafe on a cool or wet surface. Allow it to cool before washing or adding liquids.
- E. DO NOT set an empty carafe on a hot heating surface.
- F. DO NOT clean with steel wool pads, abrasive cleaners, or any other materials that may scratch.
- G. DO NOT place your hand inside a carafe. When handling, be careful if you are wearing any hand jewelry, especially diamond rings. Jewelry can scratch the glass, increasing the risk of breakage.
- H. DO NOT bump, scratch, or boil dry.
- I. Discard the carafe if it is cracked, scratched, or heated while empty for an extended period of time.
- J. To avoid accidents, DO NOT pour in the direction of people.
- K. If stirring in the carafe, use only wooden, plastic, or rubber utensils. DO NOT use metal utensils.
- L. Follow the above safety precautions carefully to avoid serious burns which may result if breakage occurs while the carafe contains hot liquids.

SAVE THESE INSTRUCTIONS FOR FUTURE REFERENCE

POLARIZED PLUG: This appliance is equipped with a polarized plug (one blade is wider than the other). As a safety feature to reduce the risk of electrical shock, this plug is intended to fit in a polarized outlet only one way. If the plug does not fit fully in the outlet, reverse the plug. If it still does not fit, contact a qualified electrician. DO NOT attempt to defeat this feature or modify the plug in any way. If the plug fits loosely into the AC outlet or if the AC outlet feels warm, DO NOT use that outlet.

SPECIAL INSTRUCTIONS: A short power supply cord is provided to reduce the risk of becoming entangled in or tripping over a longer cord.

AN EXTENSION CORD MAY BE USED IF CARE IS EXERCISED IN THEIR USE:

- Minimize the risk of overheating by using the shortest UL or ETL listed cord possible.
- The marked electrical rating must be at least as great as that of the product.
- Never use a single extension cord to operate more than one appliance.
- Arrange the longer cord so that it will not drape over a countertop or tabletop where it can be tripped over, snagged, or pulled on unintentionally (especially by children).
- DO NOT alter the plug. DO NOT attempt to defeat the safety purpose of the polarized plug.

DESCRIPTION

1. Filter Basket
2. Tea Funnel
3. Carafe Lid
4. Glass Carafe
5. Iced Tea Maker Cover
6. Streight Adjustable Knob
7. Iced Level
8. Tank Cover
9. Water Gauge
10. ON/OFF Switch

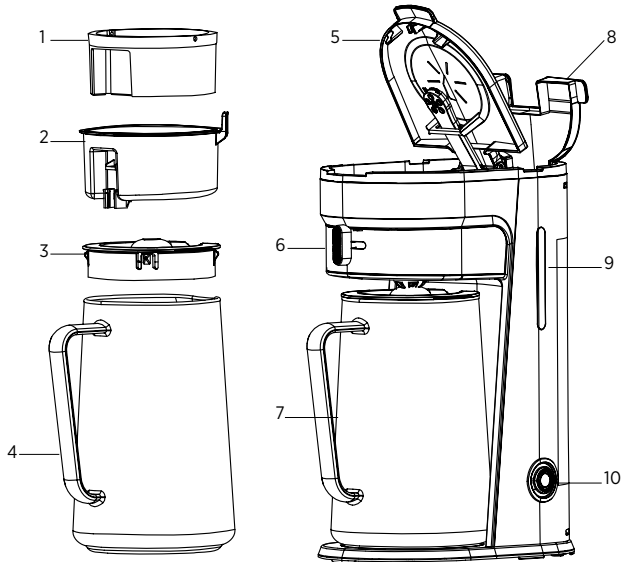

BEFORE INITIAL USE

1. Remove all parts & accessories and dispose of packaging.
2. Check that all accessories are complete and the unit is not damaged.
3. Add water into water tank to the max level and brew water for several times without tea, then discard the water.
4. Clean all detachable parts thoroughly with warm water.

HOW TO USE

READ THE INSTRUCTIONS BEFORE USE

- A. Open the water tank cover and fill the water tank with drinking water. The water level should not exceed the MAX level as indicated on the water gauge.
- B. Place the tea funnel into the funnel support, make sure it is assembled correctly; otherwise the iced tea and iced coffee maker cover cannot be closed. (Fig. 1)
- C. Place permanent filter basket in the funnel. (Fig. 2)
- D. Add ground tea into filter basket.

Note: Adjust to taste and strength. Green and herbal teas may require additional amounts to achieve desired strength and flavor. All amounts are based on making 900 ml of iced tea or coffee. However, you can adjust according to personal taste.

TEA MEASUREMENT GUIDE (MAKE 900 ML)	
Tea bags (regular format)	6 to 12 bags (2g)
Tea bags (family format)	2 to 6 bags (6-7g)
Tea leaves	4-8 tablespoons, depending on type
Green tea bags	6 to 12 bags
Herbal tea bags	6 to 12 bags
Ground coffee (coarse to fine grind)	8 to 12 tablespoons

TEA LEAVES: Fill the filter basket with tea leaves.

GROUND COFFEE: Add filter paper into the filter basket and fill with coffee grounds.

TEA BAGS: Fill the filter basket with tea bags or opened tea bags and place them into the filter basket.

- E. Fill the glass carafe with ice cubes to the ICE level marking.
Note: If you want to use cold water instead of ice, fill the glass carafe with water to the WATER level marking, not the ICE level marking, or the glass carafe will overflow once the hot tea is brewed into the glass carafe.
- F. Place the glass carafe on the drip tray. Tea can be brewed with the cover lid in place.
- G. Plug the power cord into the outlet.
- H. Adjust the brew strength control to your desired strength, mild to the left and strong to the right. (See image)

- I. Press the POWER button. The indicator light will illuminate, indicating that the power is ON.
- J. Once the brew cycle starts, the appliance will brew all the water from the water tank before automatically turning OFF.
Note: DO NOT attempt to press the power button to interrupt or stop the brew cycle. Repeatedly pressing the power button to interrupt the brew cycle could cause damage to the appliance.
- K. Wait until the brewing cycle is complete. Once brewing is finished, remove the glass carafe and serve.
- L. Turn the iced tea and iced coffee maker off and disconnect the power supply when not in use.
Note: Unplugging the iced tea and iced coffee maker will not immediately stop the brewing. Allow several minutes for the water to flow into the glass carafe before removing from the drip tray.
- M. After the appliance has cooled, open the iced tea and iced coffee maker cover and remove the funnel and filter baskets. Discard the used leaves or bags and rinse thoroughly in warm water.

TIPS FOR GREAT TASTING ICED TEA

- The Coffee & Tea Measurement Guide only provides suggested measurements. You may modify the measurement suggestions to fit your personal taste and strength preference.
- Keep in mind that certain types of tea, especially green and herbal teas, may require additional amounts to achieve your desired strength and flavor.
- If the brew cycle doesn't start immediately after pressing the power button, or if attempting to brew multiple batches, unplug the appliance from outlet and allow to cooldown the appliance for 15 minutes before attempting to start again.
- The sour taste of the tea may be caused by using the incorrect amount of tea or tea bags. If you find that your tea is too sour, move the adjustable control knob to a lower setting. You can also adjust the strength of the tea by using more or fewer tea bags or tea leaves to suit your preference.
- Iced tea brewed from tea bags or loose tea can become cloudy or look milky. Tea is a blend which is rich in solids, called tannins, to provide a full-bodied flavor. The hardness of the water used to brew and quick chilling of the hot tea over ice can cause clouding. If the tea is cooled too rapidly, the tannins in the tea will settle out and cause the tea to become cloudy.
- After your tea has brewed, let it sit on the counter and cool to room temperature before placing in the refrigerator. Or, to prevent your tea from cooling too rapidly, substitute cold tap water in place of ice cubes.
- To make sweetened iced tea, add up to 1/2 cup (125 ml) of sugar to the brew basket, on top of the tea. Use a basket-style coffee filter in the brew basket, rather than using the filter basket for tea. Loose tea works better with sugar than bagged tea. There will be some sugar remaining in the basket after the brew cycle. This is normal.
- For optimum iced coffee taste, buy whole coffee beans and finely grind them just before brewing. Pre-ground coffee grounds should be stored in an airtight container in a cool, dry place.

CLEANING AND MAINTENANCE

CAUTION: Be sure to unplug this appliance before cleaning. To protect against electrical shock, do not immerse cord, plug or unit in water or any other liquid.

1. Unplug from the electrical outlet. Allow the entire appliance to cool before cleaning.
2. Remove the filter basket and funnel basket.
3. Rinse the filter in warm water only.

Note: Washing the filter with soap is optional as any residue may affect the taste of your tea or coffee.

4. Wipe the exterior surface of unit with a soft, damp cloth to remove stains.
5. Water droplets may buildup in the above area of the funnel and drip onto the product base during brewing. To control the dripping, wipe off the area with a clean, dry cloth after each use.
6. Use a damp cloth to gently wipe the warming plate. Never use an abrasive cleaner.
7. Assemble all parts and put aside for next use.

Note: On a regular basis, remove hard water mineral deposits in the glass jar and filter basket. (See the following section: CLEANING WITH VINEGAR)

Cleaning with vinegar

- Pour white vinegar into the water reservoir up to the 1-cup line on the water window. Add cold water at the MAX cup line on the water gauge.
- Put a filter basket in the funnel and close the iced tea and iced coffee maker cover. Set the empty carafe on the drip tray plate.
- Turn ON the iced tea and iced coffee maker and let half the cleaning solution brew into the carafe. Turn OFF the iced tea and iced coffee maker and let it soak for at least 15 minutes to soften the deposits.
- Turn ON the iced tea and iced coffee maker and brew the remaining cleaning solution into the carafe.
- Turn OFF the iced tea and iced coffee maker; empty the carafe and the soiled filter basket and tea funnel.
- Fill the reservoir with cold water to the MAX cup line, replace the empty carafe, then turn ON the iced tea and iced coffee maker for a complete brew cycle to flush out the remaining cleaning solution. You may have to repeat this to eliminate the vinegar smell/taste.
- Wash the filter basket, the tea funnel and carafe as instructed in CLEANING AND MAINTENANCE.

RECIPES

LEMONADE ICED TEA

INGREDIENTS:

- 6 cups of water
- 9 tea bags (should remove bags and keep only the ground)
- $\frac{3}{4}$ to 1 $\frac{1}{4}$ cups honey or sugar
- 1 can (12 ounces) frozen lemonade concentrate, thawed
- Lemon slices, optional

DIRECTIONS:

1. Open the water tank cover and fill the water tank with drinking water. The water level should not exceed the MAX level as indicated on the water gauge.
2. Place the tea funnel into the funnel support, make sure it is assembled correctly; otherwise the iced tea and iced coffee maker cover cannot be closed. (Fig. 1)
3. Place permanent filter basket in the funnel. (Fig. 2)
4. Add the 9 tea bags ground into filter basket.
5. Fill the glass carafe with ice cubes, add the frozen lemonade concentrate and the honey or sugar. DO NOT exceed the ICE level marking.

Note: If you want to use cold water instead of ice, fill the glass carafe with water to the WATER level marking, not the ICE level marking, or the glass carafe will overflow once the hot tea is brewed into the glass carafe.

6. Place the glass carafe on the drip tray. Tea can be brewed with the cover lid in place.
7. Plug the power cord into the outlet.
8. Adjust the brew strength control to your desired strength, mild to the left and strong to the right. (Fig. 7)
9. Press the power button. The indicator light will illuminate, indicating that the power is ON.

Note: Unplugging the appliance WILL NOT immediately stop the brewing. Allow several minutes for the water to flow into the pitcher before removing it.

10. Once the brew cycle starts, the appliance will brew all the water from the water tank before automatically turning OFF.

Note: DO NOT attempt to press the power button to interrupt or stop the brew cycle. Repeatedly pressing the power button to interrupt the brew cycle could cause damage to the appliance.

11. Wait until the brewing cycle is complete. Once brewing is finished, remove the glass carafe and serve.
12. Optional, add lemon slices into the iced tea jar.
13. Turn the iced tea and iced coffee maker off and disconnect the power supply when not in use.

Note: Unplug the iced tea and iced coffee maker will stop the brewing. Allow several minutes for the water to flow into the glass carafe before removing from the drip tray.

14. After the appliance has cooled, open the iced tea and iced coffee maker cover and remove the funnel and filter baskets. Discard the used leaves or bags and rinse thoroughly in warm water.



RASPBERRY OR STRAWBERRY ICED TEA

INGREDIENTS:

- 6 cups of water
- 9 tea bags (should remove bags and keep only the ground)
- $\frac{3}{4}$ to $1\frac{1}{4}$ cups honey or sugar
- 1 cup (8 oz) Raspberry or strawberry sirop
- Raspberry/strawberry frozen fruits, optional
- Lime, optional



DIRECTIONS:

1. Open the water tank cover and fill the water tank with drinking water. The water level should not exceed the MAX level as indicated on the water gauge.
2. Place the tea funnel into the funnel support, make sure it is assembled correctly; otherwise the iced tea and iced coffee maker cover cannot be closed. (Fig. 1)
3. Place permanent filter basket in the funnel. (Fig. 2)
4. Add the 9 tea bags ground into filter basket.
5. Fill the glass carafe with ice cubes, add the raspberry or strawberry sirop and the honey or sugar. DO NOT exceed the ICE level marking.

Note: If you want to use cold water instead of ice, fill the glass carafe with water to the WATER level marking, not the ICE level marking, or the glass carafe will overflow once the hot tea is brewed into the glass carafe.

6. Place the glass carafe on the drip tray. Tea can be brewed with the cover lid in place.
7. Plug the power cord into the outlet.
8. Adjust the brew strength control to your desired strength, mild to the left and strong to the right. (Fig. 7)
9. Press the power button. The indicator light will illuminate, indicating that the power is ON.
10. Once the brew cycle starts, the appliance will brew all the water from the water tank before automatically turning OFF.
11. Wait until the brewing cycle is complete. Once brewing is finished, remove the glass carafe and serve.
12. Optional, add lime slices and raspberries into the Iced tea jar.
13. Turn the iced tea and iced coffee maker off and disconnect the power supply when not in use.

Note: Unplugging the appliance WILL NOT immediately stop the brewing. Allow several minutes for the water to flow into the pitcher before removing it.

14. After the appliance has cooled, open the iced tea and iced coffee maker cover and remove the funnel and filter baskets. Discard the used leaves or bags and rinse thoroughly in warm water.

ICED COFFEE

INGREDIENTS:

- 6 cups of water
- 9 to 12 tsp. ground coffee (coarse to fine grind)
- 3 tsp. vanilla extract
- ½ cup of half-and-half or more, to taste
(Milk or cream can be substituted.)



DIRECTIONS:

1. Open the water tank cover and fill the water tank with drinking water. The water level should not exceed the MAX level as indicated on the water gauge.
2. Place the tea funnel into the funnel support, make sure it is assembled correctly; otherwise the iced tea and iced coffee maker cover cannot be closed. (Fig. 1)
3. Place permanent filter basket in the funnel. (Fig. 2)
4. Add 9 to 12 teaspoon of ground coffee into filter basket.
5. Fill the glass carafe with ice cubes, add 3 teaspoons of vanilla extract into the carafe. DO NOT exceed the ICE level marking.
Note: If you want to use cold water instead of ice, fill the glass carafe with water to the WATER level marking, not the ICE level marking, or the glass carafe will overflow once the hot coffee is brewed into the glass carafe.
6. Place the glass carafe on the drip tray. Coffee can be brewed with the cover lid in place.
7. Plug the power cord into the outlet.
8. Adjust the brew strength control to your desired strength, mild to the left and strong to the right. (Fig. 7)
9. Press the power button. The indicator light will illuminate, indicating that the power is ON.
Note: Unplugging the appliance WILL NOT immediately stop the brewing. Allow several minutes for the water to flow into the pitcher before removing it.
10. Once the brew cycle starts, the appliance will brew all the water from the water tank before automatically turning OFF.
Note: DO NOT attempt to press the power button to interrupt or stop the brew cycle. Repeatedly pressing the power button to interrupt the brew cycle could cause damage to the appliance.
11. Wait until the brewing cycle is complete. Once brewing is finished, remove the glass carafe and serve.
12. Add the half-and-half into the carafe.
13. Turn the iced tea and iced coffee maker off and disconnect the power supply when not in use.
Note: Unplug the iced tea and iced coffee maker will stop the brewing. Allow several minutes for the water to flow into the glass carafe before removing from the drip tray.
14. After the appliance has cooled, open the iced tea and iced coffee maker cover and remove the funnel and filter baskets. Discard the ground coffee and rinse thoroughly in warm water.

WARRANTY

1-YEAR LIMITED WARRANTY.

This warranty covers any defects in materials and workmanship for a period of one (1) year from the date of the original purchase. Please retain your original receipt as a proof of the purchase date. Any complaints must be registered within the warranty period. The product will be repaired, replaced (parts or entire appliance) or refunded at our sole discretion. Shipping charges may apply.

This warranty does not cover normal wear of parts or damage resulting from any of the following:

Negligent use or misuse of the product including failure to clean the product regularly, use for commercial purposes, accident, use on improper voltage or current, use contrary to the operating instructions, disassembly, repair or alteration by anyone other than a STARFRIT authorized service agent.

Stains, discoloration and minor scratches on the inside and outside of the utensil constitute normal use, do not affect performance, and are not covered by this warranty.

Decisions as to the cause of damage are the responsibility of STARFRIT. All decisions will be final.



INSTRUCTIONS DE FONCTIONNEMENT ET DE SÉCURITÉ

No. de l'article	Tension (V)	Puissance (W)	Fréquence (Hz)
024015	120	750	60

DIRECTIVES IMPORTANTES

LIRE LES INSTRUCTIONS CI-DESSOUS AVANT D'UTILISER L'APPAREIL

ATTENTION : Veuillez respecter les consignes suivantes pour réduire les risques d'incendie, de décharges électriques, de blessures corporelles sérieuses et de dommages matériels.

- A. NE PAS toucher les surfaces brûlantes. Utiliser des mitaines pour le four ou des gants isolants pour réduire les risques de brûlures ou des blessures corporelles sérieuses.
- B. Pour assurer une protection contre les décharges électriques, ne pas immerger le cordon d'alimentation, la fiche ou l'appareil dans l'eau ou dans tout autre liquide.
- C. Garder l'appareil hors de la portée des enfants et des animaux domestiques. Cet appareil ne doit pas être utilisé par des enfants. La surveillance d'un adulte est nécessaire lorsque l'appareil est en fonction près d'un ou de plusieurs enfants.
- D. Débrancher l'appareil de la prise électrique lorsqu'il n'est pas en fonction ou avant de procéder au nettoyage. Laisser l'appareil refroidir avant de l'assembler, de le démonter, de le déplacer ou de le nettoyer.
- E. NE PAS utiliser l'appareil si le cordon d'alimentation ou la fiche sont endommagés, si l'appareil a subi une quelconque défaillance ou s'il a été endommagé. NE PAS tenter de réparer l'appareil. NE PAS tenter d'examiner ou de réparer l'appareil par vous-même. Communiquer avec le service à la clientèle à l'adresse suivante : starfrit.com/fr/contactez-nous.
- F. NE JAMAIS laisser l'appareil sans surveillance lorsqu'il est en fonction. Débrancher toujours l'appareil de la prise électrique lorsque vous ne l'utilisez pas.
- G. Pour débrancher l'appareil, mettez-le sur OFF puis retirer la fiche de la prise. Tirer directement sur la fiche - NE PAS tirer sur le cordon d'alimentation.
- H. Prendre les précautions nécessaires pour éviter les brûlures, les incendies ou les dommages personnels ou matériels car cet appareil génère de la chaleur et de la vapeur pendant son utilisation.
- I. Ne jamais brancher ou débrancher l'appareil de la prise d'alimentation lorsque vous avez les mains humides.
- J. Il est recommandé de toujours utiliser l'appareil dans un endroit bien aéré.
- K. Tenir le produit à l'écart des armoires de cuisine, des rideaux, des vêtements, des linges à vaisselle ou d'autres matériaux inflammables.

- L. NE PAS utiliser d'accessoires non recommandés par le fabricant ou non vendus par celui-ci avec cet appareil.
- M. Ce produit a été conçu pour un usage domestique uniquement. NE PAS utiliser cet appareil à l'extérieur ni à des fins commerciales. Cet appareil a été conçu pour être utilisé sur le comptoir seulement.
- N. NE PAS laisser le cordon d'alimentation pendre (par exemple d'une table ou d'un comptoir) ou entrer en contact avec des surfaces chaudes.
- O. NE PAS placer l'appareil sur ou à proximité d'un brûleur à gaz ou électrique ou dans un four chaud, car l'appareil pourrait fondre.
- P. Toujours installer l'appareil sur une surface plane et stable. Il n'est pas recommandé d'utiliser cet appareil sur des surfaces sensibles à la chaleur.
- Q. Brancher la fiche d'alimentation dans une prise électrique facilement accessible de sorte que l'appareil pourra être rapidement débranché en cas d'urgence.
- R. NE PAS utiliser l'appareil pour un usage autre que celui pour lequel il a été conçu.

PRÉCAUTIONS DE SÉCURITÉ POUR LA CARAFE EN VERRE

- A. NE PAS utiliser une carafe fissurée.
- B. Cette carafe est conçue pour être utilisée uniquement avec votre machine à thé et café glacés Starfrit. NE PAS l'utiliser sur une cuisinière à gaz ou électrique ni dans un four à micro-ondes ou un four conventionnel.
- C. Pour éviter tout bris, manipuler la carafe avec soin. Éviter les chocs. Le verre se brisera à la suite d'un impact. Faire attention en remplissant d'eau pour éviter de heurter le robinet.
- D. NE PAS placer la carafe chaude sur une surface froide ou humide. Laisser refroidir avant de laver ou d'ajouter des liquides.
- E. NE PAS poser une carafe vide sur une surface chaude.
- F. NE PAS nettoyer avec des tampons de laine d'acier, des nettoyeurs abrasifs ou tout autre objet qui peuvent rayer.
- G. NE PAS mettre la main à l'intérieur de la carafe. Lors de la manipulation, faire attention si vous portez des bijoux de main, en particulier des bagues en diamant. Les bijoux peuvent rayer le verre, ce qui augmente le risque de le briser.
- H. NE PAS cogner, rayer ou faire bouillir à sec.
- I. Jeter la carafe si elle est fissurée, rayée ou chauffée à vide pendant une période prolongée.
- J. Pour éviter les accidents, NE PAS verser dans la direction des personnes.
- K. Si vous remuez dans la carafe, utiliser uniquement des ustensiles en bois, en plastique ou en caoutchouc. NE PAS utiliser d'ustensiles en métal.
- L. Respecter attentivement les consignes de sécurité ci-dessus afin d'éviter les brûlures graves qui peuvent survenir en cas de bris lorsque la carafe contient des liquides chauds.

VEUILLEZ CONSERVER CES INSTRUCTIONS POUR RÉFÉRENCE

FICHE POLARISÉE : Cet appareil est doté d'une fiche polarisée (une lame est plus large que l'autre). Par mesure de sécurité, pour réduire les risques de décharges électriques, cette fiche s'enfonce dans la prise électrique polarisée que d'une seule façon. Si la fiche ne pénètre pas au complet dans la prise, inversez-la. Si elle ne s'enfonce toujours pas, communiquer avec un électricien qualifié. Ne jamais modifier la conformation de la fiche. Si la prise pénètre dans la prise de courant avec beaucoup de jeu ou si la prise vous semble chaude, n'utilisez pas cette prise.

RECOMMANDATIONS PARTICULIÈRES : Un cordon d'alimentation court est fourni afin de réduire les risques de vous emmêler ou de trébucher sur un cordon d'alimentation plus long.

UNE RALLONGE ÉLECTRIQUE PEUT ÊTRE UTILISÉE SI SON UTILISATION EST FAITE AVEC PRÉCAUTIONS :

- Pour réduire le risque de surchauffe, utiliser les rallonges homologuées UL ou ETL les plus courtes possibles.
- La puissance électrique indiquée sur la rallonge doit être au moins aussi élevée que la puissance de l'appareil.
- Ne jamais utiliser qu'une seule rallonge pour alimenter plusieurs appareils.
- Si le cordon d'alimentation de l'appareil est doté d'une fiche de mise à la terre, la rallonge doit elle aussi être un cordon avec une fiche à trois broches de mise à la terre.
- Ne jamais laisser pendre une rallonge du bord d'un comptoir ou d'une table afin de prévenir les trébuchements, les accrochages ou d'éviter qu'un enfant tire sur la rallonge par accident.
- NE PAS modifier la fiche. NE PAS tenter de contourner le mécanisme de sécurité de la fiche.

DESCRIPTION

1. Panier-filtre
2. Entonnoir pour thé
3. Couvercle de la carafe
4. Carafe en verre
5. Couvercle de la machine à thé et à café glacés
6. Bouton de réglage de la force du thé ou du café
7. Niveau de glace
8. Couvercle du réservoir d'eau
9. Jauge d'eau
10. Interrupteur ON/OFF

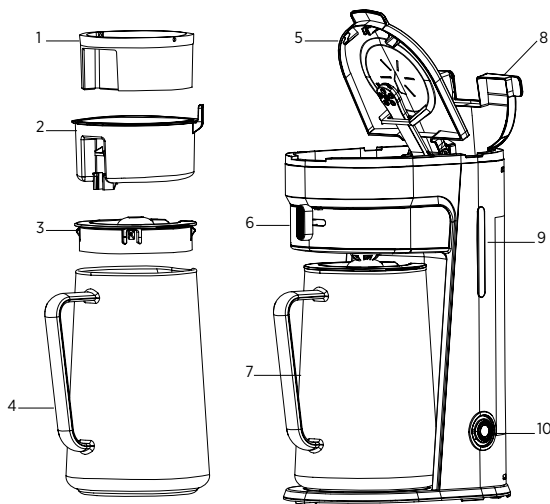

AVANT LA PREMIÈRE UTILISATION

1. Retirer tous les autocollants et les étiquettes de l'appareil.
2. Vérifier que tous les accessoires sont complets et que l'appareil n'est pas endommagé.
3. Ajouter de l'eau dans le réservoir d'eau jusqu'au niveau maximum et faites infuser l'eau plusieurs fois sans thé, puis jeter l'eau.
4. Nettoyer soigneusement toutes les pièces détachées à l'eau chaude.

UTILISATION

LIRE LES INSTRUCTIONS AVANT L'UTILISATION

- A. Ouvrir le couvercle du réservoir d'eau et remplir le réservoir d'eau avec de l'eau potable. Le niveau d'eau ne doit pas dépasser le niveau MAX indiqué sur la jauge d'eau.
- B. Placer l'entonnoir à thé dans le support de l'entonnoir, assurez-vous qu'il est correctement positionné, sinon le couvercle de la machine à thé et à café glacés ne pourra pas être fermé. (Fig. 1)
- C. Placez le panier-filtre permanent dans l'entonnoir. (Fig. 2)
- D. Ajouter le thé moulu dans le panier-filtre.

Note : Ajuster selon le goût et la force désirés. Les thés verts et les tisanes peuvent nécessiter des quantités supplémentaires pour obtenir la force et la saveur désirées. Toutes les quantités sont basées sur la préparation de 900 ml de thé ou de café glacé. Cependant, vous pouvez ajuster en fonction de vos goûts personnels.

GUIDE DE MESURE DU THÉ (POUR 900 ML)	
Sachets de thé (format normal)	6 à 12 sachets (2 g)
Sachets de thé (format familial)	2 à 6 sachets (6-7 g)
Feuilles de thé	4 à 8 cuillères à soupe, selon le type
Sachets de thé vert	6 à 12 sachets
Sachets de thé aux herbes	6 à 12 sachets
Café moulu (mouture grossière à fine)	8 à 12 cuillères à soupe

FEUILLES DE THÉ : Remplir le panier-filtre de feuilles de thé.

CAFÉ MOULU : Ajouter un filtre en papier dans le panier-filtre et remplir de café moulu.

SACHETS DE THÉ : Remplir le panier-filtre de sachets de thé ou de sachets de thé ouverts et les placer dans le panier-filtre.

- E. Remplir la carafe en verre de glaçons jusqu'à la marque de niveau ICE (glace).
Note : si vous souhaitez utiliser de l'eau froide au lieu de glaçons, remplir d'eau la carafe jusqu'à la marque de niveau WATER (eau). NE PAS jusqu'à la marque de niveau ICE (glace), sinon la carafe en verre débordera une fois le thé chaud infusé dans la carafe en verre.
- F. Placez la carafe en verre sur le plateau d'égouttement. Le thé peut être infusé avec le couvercle en place.
- G. Brancher le cordon d'alimentation dans la prise de courant.
- H. Régler le contrôle de la force d'infusion à la force désirée, douce à gauche et forte à droite. (Voir image)

- I. Appuyer sur le bouton d'alimentation. Le témoin lumineux s'allumera, indiquant que l'appareil est sous tension.
- J. Une fois le cycle d'infusion lancé, l'appareil infusera toute l'eau du réservoir d'eau avant de s'éteindre automatiquement.
Note : NE PAS essayer d'appuyer sur le bouton d'alimentation pour interrompre ou arrêter le cycle d'infusion. Des pressions répétées sur le bouton d'alimentation pour interrompre le cycle d'infusion pourraient endommager l'appareil.
- K. Attendre que le cycle d'infusion soit terminé. Une fois l'infusion terminée, retirer la carafe en verre et servir.
- L. Éteindre l'appareil et le débrancher de la prise de courant lorsqu'il n'est pas utilisé.
Note : le fait de débrancher la machine à thé et à café glacés n'arrêtera pas immédiatement l'infusion. Laisser plusieurs minutes à l'eau pour couler dans la carafe en verre avant de la retirer du plateau d'égouttement.
- M. Une fois l'appareil refroidi, ouvrir le couvercle de la machine à thé et à café glacés et retirer l'entonnoir et les paniers-filtres. Jeter les feuilles ou les sachets usagés et rincer abondamment à l'eau chaude.

CONSEILS POUR UN THÉ GLACÉ SAVOUREUX

- Le guide des mesures pour le café et le thé ne fournit que des suggestions de mesures. Vous pouvez modifier les mesures suggérées pour les adapter à vos goûts personnels et à votre force préférée.
- Rappelez-vous que certains types de thé, notamment les thés verts et les tisanes, peuvent nécessiter des quantités supplémentaires pour obtenir la force et la saveur souhaitées.
- Si le cycle d'infusion ne démarre pas immédiatement après avoir appuyé sur le bouton d'alimentation, ou si vous tentez d'infuser plusieurs lots, débrancher l'appareil de la prise de courant et laisser refroidir l'appareil pendant 15 minutes avant de tenter de le redémarrer.
- Le goût aigre du thé peut être dû à l'utilisation d'une quantité incorrecte de thé ou de sachets de thé. Si vous trouvez que votre thé est trop aigre, déplacer le bouton de commande réglable sur un réglage plus bas. Vous pouvez également régler la force du thé en utilisant plus ou moins de sachets de thé ou de feuilles de thé, selon vos préférences.
- Le thé glacé infusé à partir de sachets de thé ou de thé en vrac peut devenir trouble ou avoir un aspect laiteux. Le thé est un mélange riche en matières solides, appelées tannins, qui donne une saveur corsée. La dureté de l'eau utilisée pour l'infusion et le refroidissement rapide du thé chaud sur de la glace peuvent provoquer un trouble. Si le thé est refroidi trop rapidement, les tannins contenus dans le thé se déposeront et rendront le thé trouble.
- Après avoir infusé votre thé, le laisser reposer sur le comptoir et refroidir à température ambiante avant de le placer au réfrigérateur. Ou, pour éviter que votre thé ne refroidisse trop rapidement, remplacer les glaçons par de l'eau froide du robinet.
- Pour faire du thé glacé sucré, ajoutez jusqu'à 1/2 tasse (125 ml) de sucre dans le panier à infusion, sur le thé. Utiliser un filtre à café de type panier dans le panier à infusion, plutôt que d'utiliser le panier à filtre pour le thé. Le thé en vrac fonctionne mieux avec le sucre que le thé en sachet. Il restera un peu de sucre dans le panier après le cycle d'infusion. Ceci est normal.
- Pour un goût optimal du café glacé, acheter des grains de café entiers et les mouliner finement juste avant l'infusion. Le café frais moulu doit être conservé dans un récipient hermétiquement fermé, dans un endroit frais et sec.

NETTOYAGE ET ENTRETIEN

ATTENTION : Assurez-vous de débrancher cet appareil avant de le nettoyer. Pour vous protéger contre les chocs électriques, ne pas immerger le cordon, la fiche ou l'appareil dans l'eau ou tout autre liquide.

1. Débrancher de la prise électrique. Laisser refroidir l'ensemble de l'appareil avant de le nettoyer.
2. Retirer le panier-filtre et le panier à entonnoir.
3. Rincez le filtre à l'eau chaude uniquement.
Note : le lavage du filtre avec du savon est facultatif car tout résidu peut affecter le goût de votre thé ou de votre café.
4. Essuyer la surface extérieure de l'appareil avec un chiffon doux et humide pour enlever les taches.
5. Des gouttes d'eau peuvent s'accumuler dans la zone supérieure de l'entonnoir et s'égoutter sur la base du produit pendant l'infusion. Pour contrôler l'égouttement, essuyer la surface avec un chiffon propre et sec après chaque utilisation.
6. Utiliser un chiffon humide pour essuyer délicatement la plaque chauffante.
NE PAS utiliser de nettoyant abrasif.
7. Assembler toutes les pièces et les mettre de côté pour la prochaine utilisation.
Note : éliminer régulièrement les dépôts minéraux d'eau dure dans la carafe en verre et le panier-filtre. (Voir la section suivante: NETTOYAGE AU VINAIGRE)

Nettoyage au vinaigre

- Verser du vinaigre blanc dans le réservoir d'eau jusqu'à la ligne 1 tasse indiquée sur la fenêtre de la jauge d'eau.
- Ajouter de l'eau froide à la ligne MAX sur la jauge d'eau.
- Mettre un panier-filtre dans l'entonnoir et fermez le couvercle de la machine à thé et à café glacés. Placer la carafe vide sur la plaque d'égouttement.
- Mettre la machine à thé et à café glacés en marche et laisser la moitié de la solution de nettoyage infuser dans la carafe. Éteindre la machine à thé et à café glacés et la laisser tremper pendant au moins 15 minutes pour ramollir les dépôts.
- Mettre la machine à thé et à café glacés en marche et faire infuser le reste de la solution de nettoyage dans la carafe.
- Éteindre la machine à thé et à café glacés ; vider la carafe, le panier-filtre et l'entonnoir à thé souillés.
- Remplir le réservoir d'eau froide jusqu'à la ligne MAX sur la tasse, replacer la carafe vide, puis mettre en marche la machine à thé et à café glacés pour un cycle complet d'infusion afin d'éliminer la solution de nettoyage restante. Vous devrez peut-être répéter cette opération pour éliminer l'odeur/le goût du vinaigre.
- Laver le panier-filtre, l'entonnoir à thé et la carafe comme indiqué dans la section NETTOYAGE ET ENTRETIEN.

RECETTES

THÉ GLACÉ À LA LIMONADE

INGRÉDIENTS :

- 6 tasses d'eau
- 9 sachets de thé (ouvrir les sachets et garder seulement les feuilles broyées)
- $\frac{3}{4}$ à 1 $\frac{1}{4}$ tasse de miel ou de sucre
- 1 boîte (12 oz) de limonade concentrée congelée, décongelée
- Tranches de citron, facultatif



INSTRUCTIONS :

1. Ouvrir le couvercle du réservoir d'eau et remplir le réservoir d'eau avec de l'eau potable. Le niveau d'eau ne doit pas dépasser le niveau MAX indiqué sur la jauge d'eau.
2. Placer l'entonnoir à thé dans le support de l'entonnoir, assurez-vous qu'il est correctement positionné, sinon le couvercle de la machine à thé et à café glacés ne pourra pas être fermé. (Fig. 1)
3. Placer le panier-filtre permanent dans l'entonnoir. (Fig. 2)
4. Ajouter les 9 sachets de thé moulus dans le panier-filtre.
5. Remplir la carafe en verre de glaçons, ajouter le concentré de limonade glacée et le miel ou le sucre. NE PAS dépasser la marque du niveau ICE.
Note : Si vous souhaitez utiliser de l'eau froide au lieu de glaçons, remplir la carafe d'eau jusqu'au repère du niveau EAU, et non jusqu'au repère du niveau GLACE, sinon la carafe en verre débordera une fois le thé chaud infusé dans la carafe.
6. Placer la carafe en verre sur le plateau d'égouttement. Le thé peut être infusé avec le couvercle en place.
7. Brancher le cordon d'alimentation dans la prise de courant.
8. Régler le contrôle de la force d'infusion à la force désirée, douce à gauche et intense à droite. (Fig. 7)
9. Appuyer sur le bouton d'alimentation. Le témoin lumineux s'allumera indiquant que l'appareil est sous tension.
Note : Le fait de débrancher l'appareil n'arrêtera pas immédiatement l'infusion. Laisser plusieurs minutes pour que l'eau s'écoule dans le pichet avant de le débrancher.
10. Une fois le cycle d'infusion lancé, l'appareil infusera toute l'eau du réservoir d'eau avant de s'éteindre automatiquement.
Note : NE PAS essayer d'appuyer sur le bouton d'alimentation pour interrompre ou arrêter le cycle d'infusion. Des pressions répétées sur le bouton d'alimentation pour interrompre le cycle d'infusion pourraient endommager l'appareil.
11. Attendre que le cycle d'infusion soit terminé. Une fois l'infusion terminée, retirer la carafe et servir.
12. En option, ajoutez des tranches de citron dans la carafe.
13. Éteindre la machine à thé et à café glacés et débrancher l'alimentation électrique lorsqu'elle n'est pas utilisée.
Note : Débrancher la machine à thé et à café glacés arrêtera l'infusion. Laisser plusieurs minutes à l'eau pour qu'elle s'écoule dans la carafe en verre avant de la retirer du plateau d'égouttement.
14. Une fois l'appareil refroidi, ouvrir le couvercle de la machine à thé et à café glacés et retirer l'entonnoir et les paniers-filtres. Jeter les feuilles ou les sachets usagés et rincer abondamment à l'eau chaude.

THÉ GLACÉ À LA FRAMBOISE OU À LA FRAISE

INGRÉDIENTS :

- 6 tasses d'eau
- 9 sachets de thé (ouvrir les sachets et garder seulement les feuilles broyées)
- $\frac{3}{4}$ à $1\frac{1}{4}$ tasse de miel ou de sucre
- 1 tasse (8 oz) de sirop de framboise ou de fraise
- Fruits congelés framboise/fraise, facultatifs
- Tranches de citron vert, facultatif



INSTRUCTIONS :

1. Ouvrir le couvercle du réservoir d'eau et remplir le réservoir d'eau avec de l'eau potable. Le niveau d'eau ne doit pas dépasser le niveau MAX indiqué sur la jauge d'eau.
2. Placer l'entonnoir à thé dans le support de l'entonnoir, assurez-vous qu'il est correctement positionné, sinon le couvercle de la machine à thé et à café glacés ne pourra pas être fermé. (Fig. 1)
3. Placer le panier-filtre permanent dans l'entonnoir. (Fig. 2)
4. Ajouter les 9 sachets de thé moulus dans le panier-filtre.
5. Remplir la carafe en verre de glaçons, ajouter le sirop de framboise ou de fraise et le miel ou le sucre. NE PAS dépasser la marque du niveau ICE.
Note : Si vous souhaitez utiliser de l'eau froide au lieu de glaçons, remplir la carafe d'eau jusqu'au repère du niveau EAU, et non jusqu'au repère du niveau GLACE, sinon la carafe en verre débordera une fois le thé chaud infusé dans la carafe.
6. Placer la carafe en verre sur le plateau d'égouttement. Le thé peut être infusé avec le couvercle en place.
7. Brancher le cordon d'alimentation dans la prise de courant.
8. Régler le contrôle de la force d'infusion à la force désirée, douce à gauche et intense à droite. (Fig. 7)
9. Appuyer sur le bouton d'alimentation. Le témoin lumineux s'allumera indiquant que l'appareil est sous tension.
Note : Le fait de débrancher l'appareil n'arrêtera pas immédiatement l'infusion. Laisser plusieurs minutes pour que l'eau s'écoule dans le pichet avant de le débrancher.
10. Une fois le cycle d'infusion lancé, l'appareil infusera toute l'eau du réservoir d'eau avant de s'éteindre automatiquement.
Note : NE PAS essayer d'appuyer sur le bouton d'alimentation pour interrompre ou arrêter le cycle d'infusion. Des pressions répétées sur le bouton d'alimentation pour interrompre le cycle d'infusion pourraient endommager l'appareil.
11. Attendre que le cycle d'infusion soit terminé. Une fois l'infusion terminée, retirer la carafe et servir.
12. En option, ajouter des tranches de citron vert et des framboises dans la carafe.
13. Éteindre la machine à thé et à café glacés et débrancher l'alimentation électrique lorsqu'elle n'est pas utilisée.
Note : Débrancher la machine à thé et à café glacés arrêtera l'infusion. Laisser plusieurs minutes à l'eau pour qu'elle s'écoule dans la carafe en verre avant de la retirer du plateau d'égouttement.
14. Une fois l'appareil refroidi, ouvrir le couvercle de la machine à thé et à café glacés et retirer l'entonnoir et les paniers-filtres. Jeter les feuilles ou les sachets usagés et rincer abondamment à l'eau chaude.

CAFÉ GLACÉ

INGRÉDIENTS:

- 6 tasses d'eau
- 9 à 12 c. à thé de café moulu (mouture grossière à fine)
- 3 c. à thé d'extrait de vanille
- ½ tasse de moitié-moitié ou plus, au goût
(Le lait ou la crème peuvent être substitués).



INSTRUCTIONS:

1. Ouvrir le couvercle du réservoir d'eau et remplir le réservoir d'eau avec de l'eau potable. Le niveau d'eau ne doit pas dépasser le niveau MAX indiqué sur la jauge d'eau.
2. Placer l'entonnoir à thé dans le support de l'entonnoir, assurez-vous qu'il est correctement positionné, sinon le couvercle de la machine à thé et à café glacés ne pourra pas être fermé. (Fig. 1)
3. Placer le panier-filtre permanent dans l'entonnoir. (Fig. 2)
4. Ajoutez 9 à 12 cuillères à café de café moulu dans le panier-filtre.
5. Remplir la carafe en verre de glaçons, ajoutez 3 cuillères à café d'extrait de vanille dans la carafe. NE PAS dépasser la marque du niveau ICE.
Note : Si vous souhaitez utiliser de l'eau froide au lieu de glaçons, remplir la carafe d'eau jusqu'au repère du niveau EAU, et non jusqu'au repère du niveau GLACE, sinon la carafe en verre débordera une fois le thé chaud infusé dans la carafe.
6. Placer la carafe en verre sur le plateau d'égouttement. Le café peut être infusé avec le couvercle en place.
7. Brancher le cordon d'alimentation dans la prise de courant.
8. Régler le contrôle de la force d'infusion à la force désirée, douce à gauche et intense à droite. (Fig. 7)
9. Appuyer sur le bouton d'alimentation. Le témoin lumineux s'allumera indiquant que l'appareil est sous tension.
Note : Le fait de débrancher l'appareil n'arrêtera pas immédiatement l'infusion. Laisser plusieurs minutes pour que l'eau s'écoule dans le pichet avant de le débrancher.
10. Une fois le cycle d'infusion lancé, l'appareil infusera toute l'eau du réservoir d'eau avant de s'éteindre automatiquement.
Note : NE PAS essayer d'appuyer sur le bouton d'alimentation pour interrompre ou arrêter le cycle d'infusion. Des pressions répétées sur le bouton d'alimentation pour interrompre le cycle d'infusion pourraient endommager l'appareil.
11. Attendre que le cycle d'infusion soit terminé. Une fois l'infusion terminée, retirer la carafe et servir.
12. Ajoutez le moitié-moitié dans la carafe.
13. Éteindre la machine à thé et à café glacés et débrancher l'alimentation électrique lorsqu'elle n'est pas utilisée.
Note : Débrancher la machine à thé et à café glacés arrêtera l'infusion. Laisser plusieurs minutes à l'eau pour qu'elle s'écoule dans la carafe en verre avant de la retirer du plateau d'égouttement.
14. Une fois l'appareil refroidi, ouvrir le couvercle de la machine à thé et à café glacés et retirer l'entonnoir et les paniers-filtres. Jeter le café moulu et rincer abondamment à l'eau chaude.

GARANTIE

GARANTIE LIMITÉE D'UN (1) AN.

La garantie couvre tous les défauts de matériaux et de fabrication pour une période d'un (1) an suivant l'achat. Conserver le reçu original comme preuve d'achat. Pour être acceptées, les réclamations doivent être présentées durant la période de la garantie.

L'appareil sera réparé, remplacé (en tout ou en partie) ou remboursé à notre entière discrétion. Des frais d'expédition pourraient être exigés.

Cette garantie ne couvre pas les conséquences de l'usure normale des pièces ou les dommages dus à l'une ou l'autre des causes suivantes :

La négligence ou l'utilisation abusive de l'appareil, y compris à la suite d'un accident ou par l'omission de nettoyer l'appareil de façon régulière, par son utilisation à des fins commerciales ou lors d'un branchement de l'appareil sur un circuit de tension ou de voltage inapproprié, de même qu'en raison du non-respect du mode d'emploi ou à la suite du démontage, de la réparation ou de l'altération de l'appareil par quiconque autre qu'un représentant autorisé par STARFRIT.

La décision quant à la cause des dommages causés à l'appareil demeure la responsabilité de STARFRIT. Toutes les décisions sont finales.



INSTRUCCIONES DE USO Y SEGURIDAD

No artículo	Voltaje (V)	Potencia (W)	Capacidad (g)
024015	120	750	60

SALVAGUARDIAS IMPORTANTES

LEER LAS INSTRUCCIONES ANTES DE SU USO

ATENCIÓN: Favor de respetar las siguientes instrucciones para reducir el riesgo de incendio, descargas eléctricas, lesiones físicas graves o daños materiales.

- A. NO tocar las superficies calientes. Utilizar guantes para horno o aislantes para reducir el riesgo de quemaduras o lesiones físicas graves.
- B. Para asegurar la protección contra las descargas eléctricas, NO sumergir el cable eléctrico, la clavija ni el aparato en agua ni ningún otro líquido.
- C. Mantener el producto fuera del alcance de niños o mascotas. Este producto no está diseñado para ser utilizado por niños. Es necesaria una estrecha supervisión por parte de un adulto cuando se usa cualquier aparato cerca de niños.
- D. Desenchufar el aparato de la toma eléctrica antes de limpiarlo y mientras no se esté utilizando. Dejar que se seque por completo antes de montarlo, desmontarlo, cambiarlo de sitio o limpiarlo.
- E. NO operar el aparato si tiene el cable o enchufe dañado, o si el aparato no funciona bien o ha resultado dañado de algún modo. NO intentar examinar ni reparar este producto por su cuenta. Para obtener ayuda, favor de contactar con el Servicio a la clientela, en la siguiente dirección de correo electrónico: starfrit.com/en/contact-us.
- F. NO dejar el aparato sin supervisión mientras se esté utilizando. Desenchufar el aparato de la toma eléctrica mientras no se esté utilizando.
- G. Para desconectar el aparato, poner el interruptor en posición de apagado (OFF) y a continuación desenchufar el aparato de la toma eléctrica. Tirar directamente de la clavija, no del cable.
- H. Tomar las medidas adecuadas para evitar quemaduras, incendios, lesiones personales o daños materiales, ya que este aparato genera calor y vapor durante su funcionamiento.
- I. NO enchufar ni desenchufar el aparato con las manos mojadas.
- J. Se recomienda siempre usar el aparato en un área bien ventilada.
- K. Mantener el aparato alejado de cortinas, revestimientos de pared, ropa, paños de cocina u otros materiales inflamables.
- L. NO usar accesorios que no estén recomendados ni vendidos por el fabricante del aparato.

- M. Este aparato está diseñado para su uso doméstico únicamente. NO utilizar en el exterior ni con propósitos comerciales. Este aparato ha sido diseñado para utilizarse únicamente sobre encimeras de cocina.
- N. NO permitir que el cable cuelgue (p.ej., del borde de una mesa o encimera) ni que entre en contacto con superficies calientes.
- O. NO colocar el aparato sobre o cerca de un hornillo de gas o eléctrico caliente, ni en un horno caliente, ya que podría derretirse.
- P. Colocar siempre el aparato sobre una superficie plana, nivelada y estable. NO se recomienda utilizar el aparato sobre superficies sensibles al calor.
- Q. Conectar el aparato a un enchufe fácilmente accesible, de modo que pueda desenchufarse inmediatamente en caso de emergencia.
- R. NO usar el aparato con otro fin que no sea aquél para el que se ha diseñado.

PRECAUCIONES DE SEGURIDAD PARA LA JARRA DE VIDRIO

- A. NO utilizar una jarra con fisuras.
- B. Esta jarra ha sido diseñada para utilizarse únicamente con esta tetera y cafetera Starfrit. NO utilizarla sobre un hornillo de gas o eléctrico, ni en un horno microondas o convencional.
- C. Para evitar romperla, manipular la jarra con cuidado. Evitar los golpes. El vidrio se romperá en caso de impacto. Llenarla de agua con cuidado para evitar golpear el grifo.
- D. NO colocar la jarra caliente sobre una superficie fría o húmeda. Dejarla enfriar antes de lavarla o agregar líquido.
- E. NO colocar una jarra vacía sobre una superficie caliente.
- F. NO lavarla con estropajos de acero, limpiadores abrasivos ni ningún otro objeto que pueda rayarla.
- G. NO introducir la mano en el interior de la jarra. Tener cuidado mientras manipula la jarra si lleva joyas en las manos, particularmente anillos con diamantes. Las joyas pueden rayar el vidrio, lo que aumenta el riesgo de que se rompa.
- H. NO darle golpecitos, rayarla, ni ponerla a calentar vacía.
- I. Desechar la jarra si tiene fisuras, rayaduras o se ha puesto a calentar vacía durante un periodo de tiempo prolongado.
- J. Para evitar accidentes, NO verter líquidos en dirección a personas.
- K. Si remueve líquidos dentro de la jarra, utilizar únicamente utensilios de madera, plástico o caucho. NO utilizar utensilios de metal.
- L. Respetar todas estas consignas de seguridad con el fin de evitar quemaduras graves que podría causar la rotura de una jarra llena de líquido caliente.

GUARDAR ESTAS INSTRUCCIONES PARA FUTURAS CONSULTAS

ENCHUFE POLARIZADO: Este aparato está equipado con un enchufe polarizado (una clavija es más ancha que la otra). Como medida de seguridad para reducir el riesgo de descarga eléctrica, este enchufe encajará únicamente en una toma eléctrica polarizada en una dirección. Si el enchufe no encaja por completo en la toma eléctrica, dar al vuelta al enchufe. Si sigue sin encajar, contactar con un/una electricista cualificado/a. No modificar la conformación del enchufe. Si el enchufe queda suelto en la toma eléctrica o si ésta está caliente, no usar dicha toma eléctrica.

RECOMENDACIONES PARTICULARES: Se proporciona un cable eléctrico corto para reducir el riesgo de enredarse o tropezar con un cable más largo.

SE PUEDEN UTILIZAR ALARGADORES ELÉCTRICOS SI SE ADOPTAN LAS MEDIDAS DE PRECAUCIÓN ADECUADAS:

- Para reducir al mínimo el riesgo de sobrecalentamiento, utilizar el cable UL o ETL homologado más corto posible.
- La clasificación eléctrica indicada en el alargador debe ser igual o mayor que la del aparato.
- NO usar un único alargador para enchufar más de un aparato.
- Si el aparato es un modelo con toma a tierra, debe asimismo utilizarse un alargador de cable trifilar con toma a tierra.
- NO dejar colgar el alargador desde una encimera o mesa, para evitar que alguien se tropiece o enrede en el mismo, o que un niño tire de él accidentalmente.
- NO modificar el enchufe. NO intentar desactivar el mecanismo de seguridad del enchufe polarizado.

DESCRIPCIÓN

1. Cesta para el filtro
2. Embudo para té
3. Tapa de la jarra
4. Jarra de vidrio
5. Tapa de la máquina para té helados
6. Botón de selección de la fuerza del té o el café
7. Nivel de hielo
8. Tapa del depósito de agua
9. Indicador de agua
10. Interruptor ON/OFF

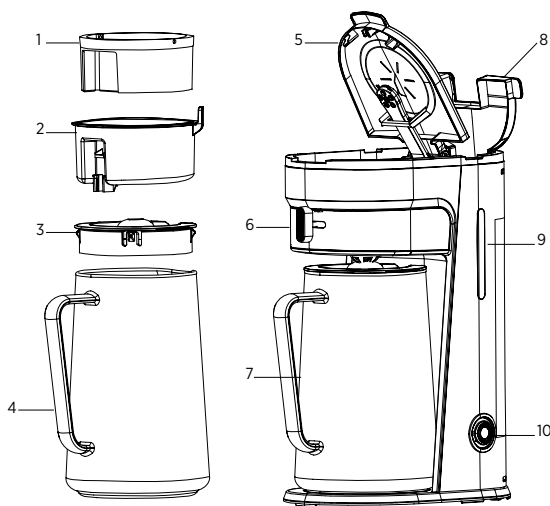

ANTES DEL PRIMER USO

1. Retirar todas las pegatinas y etiquetas del aparato.
2. Verificar que todos los accesorios estén completos y que el aparato no esté dañado.
3. Añadir agua en el depósito de agua hasta el nivel máximo y hervir el agua varias veces sin utilizar té, y desechar el agua.
4. Lavar bien todas las partes desmontables con agua tibia.

USO

LEER LAS INSTRUCCIONES ANTES DE SU USO

- A. Abrir la tapa del depósito de agua y llenarlo de agua potable. El nivel de agua no debe sobrepasar la línea MAX marcada.
- B. Colocar el embudo para el té en el soporte del embudo. Asegurarse de que esté correctamente posicionado, ya que en caso contrario no podrá cerrarse la tapa del aparato. (Fig. 1)
- C. Colocar la cesta con el filtro permanente en el embudo. (Fig. 2)
- D. Añadir el té en la cesta del filtro.

Nota: Ajustar según el sabor o fuerza deseados. Es posible que se necesite una mayor cantidad en el caso de té verdes y tisanas para obtener el sabor y fuerza deseados. Todas las cantidades están basadas en la preparación de 900 ml de té o café helados. No obstante, se pueden ajustar según preferencias personales.

GUÍA DE MEDIDAS DE TÉ (PARA 900 ML)	
Bolsas de té (formato normal)	6 a 12 bolsas (2 g)
Bolsas de té (formato familiar)	2 a 6 bolsas (6-7 g)
Hojas de té	4 a 8 cucharadas, dependiendo del tipo
Bolsas de té verde	6 a 12 bolsas
Bolsas de tisana	6 a 12 bolsas
Café molido (molienda gruesa a fina)	8 a 12 cucharadas

HOJAS DE TÉ: Llenar el filtro con hojas de té.

CAFÉ MOLIDO: Añadir un filtro de papel en la cesta y llenar con café molido.

BOLSAS DE TÉ: Llenar el filtro con bolsas de té o bolsas de té abiertas y colocarlo en la cesta.

- E. Rellenar la jarra de vidrio con hielos hasta la marca de ICE (hielo).
Nota: si desea utilizar agua fría en lugar de hielo, llenar la jarra de agua hasta la marca WATER (agua). NO llenarla hasta la marca ICE (hielo), ya que la jarra se desbordará cuando el té caliente baje a la jarra.
- F. Colocar la jarra de vidrio en la bandeja de goteo. Se puede preparar el té con la tapa puesta.
- G. Enchufar el cable eléctrico en la toma de corriente.
- H. Reglar el control de fuerza de la infusión al nivel deseado, suave a la izquierda y fuerte a la derecha. (Ver imagen)
- I. Presionar el botón de encendido. Se encenderá el piloto de luz, que indica que el aparato está encendido.

- J. Una vez haya comenzado el ciclo de infusión, el aparato filtrará todo el agua del depósito antes de detenerse automáticamente.
- Nota:** NO presionar el botón de encendido para interrumpir o detener el ciclo de infusión. Si se presiona el botón repetidamente para interrumpir el ciclo de infusión se podría dañar el aparato.
- K. Esperar a que el ciclo de infusión haya finalizado. Una vez haya terminado la infusión, retirar la jarra y servir.
- L. Apagar el aparato y desenchufarlo de la toma de corriente mientras no se esté utilizando.
- Nota:** el hecho de desenchufar el aparato no detendrá inmediatamente la infusión. Dejar varios minutos para que corra el agua en la jarra de vidrio antes de retirarla de la bandeja de goteo.
- M. Una vez se haya enfriado el aparato, abrir la tapa y retirar el embudo y la cesta-filtro. Desechar las hojas o bolsas utilizadas y aclarar abundantemente con agua caliente.

CONSEJOS PARA UN DELICIOSO TÉ HELADO

- La guía de medidas de té o café son simplemente sugerencias. Se pueden modificar las medidas sugeridas para adaptarlas al gusto personal y fuerza deseada.
- Ciertos tipos de té, especialmente los té verdes y las tisanas, pueden necesitar cantidades suplementarias para conseguir el sabor y fuerza deseados.
- Si el ciclo de infusión no comienza inmediatamente después de haber presionado el botón de encendido, o si se intenta hacer varios lotes, desenchufar el aparato y dejar que se enfríe durante 15 minutos antes de volver a encenderlo.
- Un sabor agrio del té se puede deber a una cantidad incorrecta de té o bolsas de té. Si el té resulta demasiado agrio, desplazar el botón de selección a una posición más baja. Puede igualmente regular la fuerza del té utilizando más o menos bolsas de té u hojas de té, según preferencias personales.
- El té helado preparado a base de bolsas de té o té suelto puede volverse turbio o tener un aspecto lechoso. El té es una mezcla rica en materias sólidas, denominadas taninos, que le dan un sabor áspero. La dureza del agua utilizada para la infusión y el rápido enfriamiento del té caliente sobre el hielo puede hacer que éste se vuelva turbio. Si el té se enfría con demasiada rapidez, los taninos contenidos en el mismo se depositarán y harán que éste se vuelva turbio.
- Tras haber preparado el té, dejarlo reposar sobre una superficie para que se enfríe a temperatura ambiente antes de meterlo en el frigorífico. Para evitar que el té se enfríe con demasiada rapidez, reemplazar el hielo por agua fría del grifo.
- Para hacer té helado azucarado, agregar hasta 1/2 taza (125 ml) de azúcar en la cesta de infusión, sobre el té. Utilizar un filtro de café tipo cesta en la cesta de infusión en lugar de la cesta-filtro para el té. El té suelto funciona mejor con el azúcar que el té en bolsa. Quedará algo de azúcar en la cesta tras el ciclo de infusión. Esto es normal.
- Para obtener un café helado con gusto óptimo, utilizar granos de café y molerlos finamente justo antes de preparar la infusión. El café recién molido debe conservarse en un recipiente con cierre hermético, en un lugar fresco y seco.

LIMPIEZA Y MANTENIMIENTO

ATENCIÓN: Asegurarse de que el aparato esté desenchufado antes de limpiarlo. Para protegerse de choques eléctricos, no sumergir el cable, enchufe o aparato en agua o líquidos.

1. Desenchufarlo de la toma eléctrica. Dejar que el aparato se enfríe antes de limpiarlo.
2. Retirar la cesta-filtro y la cesta del embudo.
3. Enjuagar el filtro únicamente con agua caliente.

Nota: lavar el filtro con jabón o detergente es optativo, ya que los residuos pueden afectar el sabor del té o café.

4. Pasar un paño suave humedecido por la superficie exterior del aparato para retirar las manchas.
5. Pueden acumularse gotas en la parte superior de la bandeja de goteo y gotear hacia la base del producto durante el proceso de infusión. Para controlar el goteo, pasar un paño limpio y seco por la superficie tras cada uso.
6. Utilizar un paño húmedo para limpiar cuidadosamente la placa calefactora.
NO utilizar limpiadores abrasivos.
7. Reunir todas las piezas y guardarlas hasta la próxima utilización.

Nota: eliminar con regularidad los depósitos minerales de aguas duras en la jarra de vidrio y la cesta-filtro. (Ver sección siguiente: LIMPIEZA CON VINAGRE)

Limpieza con vinagre

- Verter vinagre blanco en el depósito de agua hasta la línea de 1 taza indicada en el visor del indicador de agua..
- Añadir agua fría hasta la línea MAX del indicador de agua..
- Meter la cesta-filtro en el embudo y cerrar la tapa del aparato. Colocar la jarra vacía sobre la bandeja de goteo.
- Poner el aparato en marcha y dejar que la mitad de la solución de limpieza caiga en la jarra. Apagar el aparato y dejar en reposo al menos 15 minutos para reblandecer los residuos.
- Poner el aparato en marcha y dejar procesar el resto de la solución de limpieza en la jarra.
- Apagar el aparato, vaciar la jarra, el cesto-filtro y el embudo manchados.
- Rellenar el depósito con agua fría hasta la línea MAX, volver a colocar la jarra vacía, y volver a poner en marcha el aparato por un ciclo de infusión completo con el fin de eliminar la solución de limpieza restante. Es posible que se deba repetir esta operación para eliminar el olor/sabor del vinagre.
- Lavar la cesta-filtro, el embudo del té y la jarra tal y como se indica en la sección LIMPIEZA Y MANTENIMIENTO.

RECETAS

TÉ HELADO CON LIMONADA

INGREDIENTES:

- 6 tazas de agua
- 9 bolsas de té (abrir las bolsas y usar únicamente las hojas molidas)
- $\frac{3}{4}$ a $1 \frac{1}{4}$ de taza de miel o azúcar
- 1 lata (12 oz) de limonada concentrada congelada, previa descongelación
- Rodajas de limón (optativo)



INSTRUCCIONES:

1. Abrir la tapa del depósito de agua y llenarlo de agua potable. El nivel de agua no debe sobrepasar la línea MAX marcada.
2. Colocar el embudo para el té en el soporte del embudo. Asegurarse de que esté correctamente posicionado, ya que en caso contrario no podrá cerrarse la tapa del aparato. (Fig. 1)
3. Colocar la cesta-filtro permanente en el embudo. (Fig. 2)
4. Añadir las 9 bolsas de té molido en la cesta-filtro.
5. Llenar la jarra con hielo, agregar el concentrado de limonada y la miel o el azúcar. NO sobrepasar la marca de ICE (hielo).

Nota: Si desea utilizar agua fría en lugar de hielo, llenar la jarra de agua hasta la marca WATER (agua). NO llenarla hasta la marca ICE (hielo), ya que la jarra se desbordará cuando el té caliente baje a la jarra

6. Colocar la jarra sobre la bandeja para goteo. Se puede preparar el té con la tapa puesta.
7. Enchufar el cable eléctrico en la toma de corriente.
8. Ajustar el control de fuerza de infusión al nivel deseado, más suave a la izquierda e intenso a la derecha. (Fig. 7)
9. Presionar el botón de encendido. Se encenderá el piloto de luz, que indica que el aparato está encendido.
10. Una vez haya comenzado el ciclo de infusión, el aparato filtrará todo el agua del depósito antes de detenerse automáticamente.

Nota: NO presionar el botón de encendido para interrumpir o detener el ciclo de infusión. Si se presiona el botón repetidamente para interrumpir el ciclo de infusión se podría dañar el aparato.

11. Esperar a que el ciclo de infusión haya finalizado. Una vez haya finalizado la infusión, retirar la jarra y servir.
12. Si se desea, agregar rodajas de limón en la jarra.
13. Apagar el aparato y desenchufarlo de la toma de corriente mientras no se esté utilizando.
14. Una vez se haya enfriado el aparato, abrir la tapa y retirar el embudo y la cesta-filtro. Desechar las hojas o bolsas utilizadas y aclarar abundantemente con agua caliente.

TÉ HELADO CON FRAMBUESA O FRESA

INGREDIENTES:

- 6 tazas de agua
- 9 bolsas de té (abrir las bolsas y usar únicamente las hojas molidas)
- $\frac{3}{4}$ a $1\frac{1}{4}$ de taza de miel o azúcar
- 1 taza (8 oz) de sirope de frambuesa o fresa
- Frambuesas/fresas congeladas (optativo)
- Rodajas de lima (optativo)



INSTRUCCIONES:

1. Abrir la tapa del depósito de agua y llenarlo de agua potable. El nivel de agua no debe sobrepasar la línea MAX marcada.
2. Colocar el embudo para el té en el soporte del embudo. Asegurarse de que esté correctamente posicionado, ya que en caso contrario no podrá cerrarse la tapa del aparato. (Fig. 1)
3. Colocar la cesta-filtro permanente en el embudo. (Fig. 2)
4. Añadir las 9 bolsas de té molido en la cesta-filtro.
5. Llenar la jarra con hielo, agregar el sirope de frambuesa o fresa, y la miel o azúcar. NO sobrepasar la marca de ICE (hielo).
Nota: Si desea utilizar agua fría en lugar de hielo, llenar la jarra de agua hasta la marca WATER (agua). NO llenarla hasta la marca ICE (hielo), ya que la jarra se desbordará cuando el té caliente baje a la jarra
6. Colocar la jarra sobre la bandeja para goteo. Se puede preparar el té con la tapa puesta.
7. Enchufar el cable eléctrico en la toma de corriente.
8. Ajustar el control de fuerza de infusión al nivel deseado, más suave a la izquierda e intenso a la derecha. (Fig. 7)
9. Presionar el botón de encendido. Se encenderá el piloto de luz, que indica que el aparato está encendido.
Nota: El hecho de desenchufar el aparato no detendrá inmediatamente la infusión. Dejar varios minutos para que corra el agua en la jarra de vidrio antes de desenchufar el aparato.
10. Una vez haya comenzado el ciclo de infusión, el aparato filtrará todo el agua del depósito antes de detenerse automáticamente.
Nota: NO presionar el botón de encendido para interrumpir o detener el ciclo de infusión. Si se presiona el botón repetidamente para interrumpir el ciclo de infusión se podría dañar el aparato.
11. Esperar a que el ciclo de infusión haya finalizado. Una vez haya finalizado la infusión, retirar la jarra y servir.
12. Si se desea, agregar rodajas de lima y frambuesas en la jarra.
13. Apagar el aparato y desenchufarlo de la toma de corriente mientras no se esté utilizando.
Nota: Si se desenchufa el aparato se detendrá la infusión. Dejar pasar varios minutos para que todo el agua caiga en la jarra antes de retirarla de la bandeja para goteo.
14. Una vez se haya enfriado el aparato, abrir la tapa y retirar el embudo y la cesta-filtro. Desechar las hojas o bolsas utilizadas y aclarar abundantemente con agua caliente.

CAFÉ HELADO

INGREDIENTES:

- 6 tazas de agua
- 9 a 12 cucharaditas de café molido (molienda gruesa a fina)
- 3 cucharaditas de extracto de vainilla
- ½ taza de crema, al gusto (se puede sustituir la leche o crema)



INSTRUCCIONES:

1. Abrir la tapa del depósito de agua y llenarlo de agua potable. El nivel de agua no debe sobrepasar la línea MAX marcada.
2. Colocar el embudo para el té en el soporte del embudo. Asegurarse de que esté correctamente posicionado, ya que en caso contrario no podrá cerrarse la tapa del aparato. (Fig. 1)
3. Colocar la cesta-filtro permanente en el embudo. (Fig. 2)
4. Agregar 9 a 12 cucharaditas de café molido en la cesta-filtro.
5. Llenar la jarra con cubitos de hielo, agregar 3 cucharaditas de extracto de vainilla en la jarra. NO sobrepasar la marca de ICE (hielo).
Nota: Si desea utilizar agua fría en lugar de hielo, llenar la jarra de agua hasta la marca WATER (agua). NO llenarla hasta la marca ICE (hielo), ya que la jarra se desbordará cuando el té caliente baje a la jarra
6. Colocar la jarra sobre la bandeja para goteo. Se puede preparar el café con la tapa puesta.
7. Enchufar el cable eléctrico a la toma de corriente.
8. Ajustar el control de fuerza de infusión al nivel deseado, más suave a la izquierda e intenso a la derecha. (Fig. 7)
9. Presionar el botón de encendido. Se encenderá el piloto de luz, que indica que el aparato está encendido.
Nota: El hecho de desenchufar el aparato no detendrá inmediatamente la infusión. Dejar varios minutos para que corra el agua en la jarra de vidrio antes de desenchufar el aparato.
10. Una vez haya comenzado el ciclo de infusión, el aparato filtrará todo el agua del depósito antes de detenerse automáticamente.
Nota: NO presionar el botón de encendido para interrumpir o detener el ciclo de infusión. Si se presiona el botón repetidamente para interrumpir el ciclo de infusión se podría dañar el aparato.
11. Esperar a que el ciclo de infusión haya finalizado. Una vez haya finalizado la infusión, retirar la jarra y servir.
12. Añadir la crema en la jarra.
13. Apagar el aparato y desenchufarlo de la toma de corriente mientras no se esté utilizando.
Nota: Si se desenchufa el aparato se detendrá la infusión. Dejar pasar varios minutos para que todo el agua caiga en la jarra antes de retirarla de la bandeja para goteo.
14. Una vez se haya enfriado el aparato, abrir la tapa y retirar el embudo y la cesta-filtro. Desechar el café molido y aclarar abundantemente con agua caliente.

GARANTÍA

LIMITADA DE UN AÑO.

Esta garantía cubre los defectos de fabricación en materiales y mano de obra por un período de un (1) año desde la fecha de compra. Por favor, mantenga su recibo como comprobante de compra. Cualquier reclamación debe presentarse dentro del período de garantía. El producto será reparado, sustituido (en su totalidad o en parte) o reembolso a nuestra discreción. Se pueden aplicar cargos de envío.

Esta garantía no cubre el desgaste normal de las piezas o daños causados por el uso negligente o mal uso del producto, incluyendo el incumplimiento de las instrucciones en cuanto a la limpieza regular, el uso para fines comerciales, los accidentes la conexión a un sistema de tensión o voltaje inadecuado, incumplimiento de las instrucciones, desmontaje, reparación o alteración por cualquier persona distinta de un agente autorizado de STARFRIT.

Tenga en cuenta que el brillo del recubrimiento puede llegar a ser aburrido y descolorido debido a la acción de ciertos detergentes. Nuestra garantía no cubre este tipo de desgaste, como el rendimiento del utensilio no se ve afectada.

Starfrit se reserva el derecho de tomar la decisión final en cuanto a la causa de los daños.



www. Starfrit.com

**SUBSCRIBE TO THE NEWSLETTER
TO LEARN MORE ABOUT OUR PROMOTIONS**

**INSCRIVEZ-VOUS À L'INFOLETTRE
POUR CONNAÎTRE NOS PROMOTIONS**



www.facebook.com/starfrit

**FOR HOUSEHOLD USE ONLY
POUR UN USAGE DOMESTIQUE SEULEMENT**